

The logo consists of a red horizontal bar with a white diagonal stripe on the left side. The word "HIKVISION" is written in white, italicized, uppercase letters across the red bar.

HIKVISION

Traffic Terminal

Quick Start Guide

©2020 Hangzhou Hikvision Digital Technology Co., Ltd. All rights reserved.

This Manual is the property of Hangzhou Hikvision Digital Technology Co., Ltd. or its affiliates (hereinafter referred to as "Hikvision"), and it cannot be reproduced, changed, translated, or distributed, partially or wholly, by any means, without the prior written permission of Hikvision. Unless otherwise expressly stated herein, Hikvision does not make any warranties, guarantees or representations, express or implied, regarding to the Manual, any information contained herein.

About this Manual

The Manual includes instructions for using and managing the Product. Pictures, charts, images and all other information hereinafter are for description and explanation only. The information contained in the Manual is subject to change, without notice, due to firmware updates or other reasons. Please find the latest version of this Manual at the Hikvision website (<https://www.hikvision.com/>).

Please use this Manual with the guidance and assistance of professionals trained in supporting the Product.

Trademarks Acknowledgement

- **HIKVISION** and other Hikvision's trademarks and logos are the properties of Hikvision in various jurisdictions. Other trademarks and logos mentioned below are the properties of their respective owners.
- Other trademarks and logos mentioned are the properties of their respective owners.

Legal Disclaimer

TO THE MAXIMUM EXTENT PERMITTED BY APPLICABLE LAW, THIS MANUAL AND THE PRODUCT DESCRIBED, WITH ITS HARDWARE, SOFTWARE AND FIRMWARE, ARE PROVIDED "AS IS" AND "WITH ALL FAULTS AND ERRORS". HIKVISION MAKES NO WARRANTIES, EXPRESS OR IMPLIED, INCLUDING WITHOUT LIMITATION, MERCHANTABILITY, SATISFACTORY QUALITY, OR FITNESS FOR A PARTICULAR PURPOSE. THE USE OF THE PRODUCT BY YOU IS AT YOUR OWN RISK. IN NO EVENT WILL HIKVISION BE LIABLE TO YOU FOR ANY SPECIAL, CONSEQUENTIAL, INCIDENTAL, OR INDIRECT DAMAGES, INCLUDING, AMONG OTHERS, DAMAGES FOR LOSS OF BUSINESS PROFITS, BUSINESS INTERRUPTION, OR LOSS OF DATA, CORRUPTION OF SYSTEMS, OR LOSS OF DOCUMENTATION,

WHETHER BASED ON BREACH OF CONTRACT, TORT (INCLUDING NEGLIGENCE), PRODUCT LIABILITY, OR OTHERWISE, IN CONNECTION WITH THE USE OF THE PRODUCT, EVEN IF HIKVISION HAS BEEN ADVISED OF THE POSSIBILITY OF SUCH DAMAGES OR LOSS.

YOU ACKNOWLEDGE THAT THE NATURE OF THE INTERNET PROVIDES FOR INHERENT SECURITY RISKS, AND HIKVISION SHALL NOT TAKE ANY RESPONSIBILITIES FOR ABNORMAL OPERATION, PRIVACY LEAKAGE OR OTHER DAMAGES RESULTING FROM CYBER-ATTACK, HACKER ATTACK, VIRUS INFECTION, OR OTHER INTERNET SECURITY RISKS; HOWEVER, HIKVISION WILL PROVIDE TIMELY TECHNICAL SUPPORT IF REQUIRED.

YOU AGREE TO USE THIS PRODUCT IN COMPLIANCE WITH ALL APPLICABLE LAWS, AND YOU ARE SOLELY RESPONSIBLE FOR ENSURING THAT YOUR USE CONFORMS TO THE APPLICABLE LAW. ESPECIALLY, YOU ARE RESPONSIBLE, FOR USING THIS PRODUCT IN A MANNER THAT DOES NOT INFRINGE ON THE RIGHTS OF THIRD PARTIES, INCLUDING WITHOUT LIMITATION, RIGHTS OF PUBLICITY, INTELLECTUAL PROPERTY RIGHTS, OR DATA PROTECTION AND OTHER PRIVACY RIGHTS. YOU SHALL NOT USE THIS PRODUCT FOR ANY PROHIBITED END-USES, INCLUDING THE DEVELOPMENT OR PRODUCTION OF WEAPONS OF MASS DESTRUCTION, THE DEVELOPMENT OR PRODUCTION OF CHEMICAL OR BIOLOGICAL WEAPONS, ANY ACTIVITIES IN THE CONTEXT RELATED TO ANY NUCLEAR EXPLOSIVE OR UNSAFE NUCLEAR FUEL-CYCLE, OR IN SUPPORT OF HUMAN RIGHTS ABUSES.

IN THE EVENT OF ANY CONFLICTS BETWEEN THIS MANUAL AND THE APPLICABLE LAW, THE LATER PREVAILS.

Safety Instructions









- Use of the product must be in strict compliance with the local laws and regulations. Please shut down the device in prohibited area.
- Use of the product must be in strict compliance with the local electrical safety regulations.
- Use the power adapter provided by qualified manufacturer. Refer to the product specification for detailed power requirements.
- It is recommended to provide independent power adapter for each device as adapter overload may cause over-heating or a fire hazard.



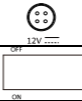













- Make sure that the power has been disconnected before you wire, install, or disassemble the device in the authorized way according to the description in the manual.
- To avoid electric shock, DO NOT directly touch exposed contacts and components once the device is powered up.
- DO NOT use damaged power supply devices (e.g., cable, power adapter, etc.) to avoid electric shock, fire hazard, and explosion.
- DO NOT directly cut the power supply to shut down the device. Please shut down the device normally and then unplug the power cord to avoid data loss.
- DO NOT block the power supply equipment to plug and unplug conveniently.
- Make sure the power supply has been disconnected if the power adapter is idle.
- Make sure the device is connected to the ground firmly.
- To avoid heat accumulation, good ventilation is required for a proper operating environment.
- Store the device in dry, well-ventilated, corrosive-gas-free, no direct sunlight, and no heating source environment.
- Avoid fire, water, and explosive environment when using the device.
- Install the device in such a way that lightning strikes can be avoided. Install a lightning arrester if necessary.
- Keep the device away from magnetic interference.
- Avoid device installation on vibratory surfaces or places. Failure to comply with this may cause device damage.
- DO NOT touch the heat dissipation component to avoid burns.
- DO NOT expose the device to extremely hot, cold, or humidity environments. For temperature and humidity requirements, see device specification.
- If smoke, odor, or noise arises from the device, immediately turn off the power, unplug the power cable, and contact the service center.
- If the device cannot work properly, contact the store you purchased it or the nearest service center. DO NOT disassemble or modify the device in the unauthorized way (For the problems caused by unauthorized



modification or maintenance, the company shall not take any responsibility).

- Keep all packaging after unpacking them for future use. In case of any failure occurred, you need to return the device to the factory with the original packaging. Transportation without the original packaging may result in damage to the device and the company shall not take any responsibility.
- Please enforce the protection for the personal information and the data security as the device may be confronted with the network security problems when it is connected to the Internet. Contact us if network security risks occur.
- Please understand that you have the responsibility to configure all the passwords and other security settings about the device, and keep your user name and password.
- DO NOT touch the lens with fingers directly in case the acidic sweat of the fingers erodes the surface coating of the lens.
- DO NOT aim the lens at the strong light such as sun or incandescent lamp. The strong light can cause fatal damage to the device.
- DO NOT disconnect the power during formatting, uploading, and downloading. Or files may be damaged.

Panel Overview

Interface	Description	Interface	Description
 WIFI	Wi-Fi antenna interface		OPT
 M-ANT	4G antenna interface		Power input
 GNSS	GPS antenna interface		
 RST	Reset		GND
 RST			Network interface

			
RESET			
	VGA interface		
VGA			
	RS-485 interface		
D1+ D1- D2+ D2- RS485			
		TL16 TL15 ... TL1	Channel indicator
RS-485		○ ○ ... ○	
An Bn An Bn GND			
	Audio interface		
AINOUT AUDIO		USB	
	Alarm input		USB interface
IN1 G IN2 G ALARM IN			
RS232			
	RS-232 interface		
G T0 R0 G T1 R1			
	Alarm output		
ALARM OUT 1A 1B 2A 2B		USB 3.0	
○ RDY	Ready indicator	○ STATUS	Status indicator
○ SATA	SATA indicator	○ ○ UID	UID indicator and button
○ PWR	Power indicator/ button	○ ALM	Alarm indicator
○ POWER		○ ALARM	
PWR ○		○ ST	System power indicator
	Redundancy 1+1 power input interface		Power output
		+5V GND DC5V 2Amax	

 <p>TL1 TL2 ... TL16</p>	<p>AC input channel detection interface</p>	<p>SW</p> 	<p>Baud rate switch</p>
---	---	---	-----------------------------

- Interface appearances and positions may vary with different models. Please refer to the actual devices.
- Supported interface types and numbers may vary with different models. Please refer to the actual devices.
- The USB interface is not allowed to charge other devices or connect to other loads.
- n in RS-485 interface = 1, 2, 3...

Installation

Device appearances and installation methods may vary with different models. This chapter uses two types of device appearances as examples to show the device installation. Please refer to actual devices for more details.

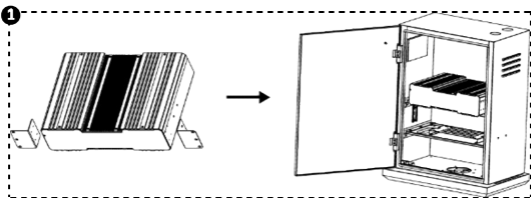

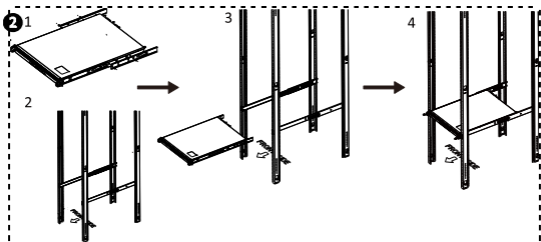

Activation and Login (for Traffic Server)



©2020 Hangzhou Hikvision Digital Technology Co., Ltd. Tous droits réservés.

Ce manuel appartient à Hangzhou Hikvision Digital Technology Co., Ltd. ou ses filiales (ci-après dénommé « Hikvision ») et ne peut pas être reproduit, modifié, traduit, ou publié, en partie ou dans sa totalité, en aucune façon que ce soit, sans l'autorisation écrite préalable de Hikvision. Sauf indication contraire expresse dans le présent document, Hikvision ne donne aucune garantie ou ne fait aucune représentation, expresse ou implicite, concernant le manuel, ou les informations qu'il contient.

À propos de ce manuel

Ce manuel fournit des instructions d'utilisation et de gestion du produit. Les images, les tableaux, les figures et toutes les autres informations ci-après ne sont donnés qu'à titre de description et d'explication. Les informations contenues dans ce manuel sont sujettes à modification sans préavis, en raison d'une mise à jour d'un micrologiciel ou pour d'autres raisons. Veuillez trouver la dernière version de ce manuel sur le site Internet de Hikvision (<https://www.hikvision.com/>).

Veuillez utiliser ce mode d'emploi avec les conseils et l'assistance de professionnels spécialement formés dans la prise en charge de ce produit.

Reconnaissance des marques de commerce

- **HIKVISION** et d'autres marques de commerce et logos de Hikvision appartiennent à Hikvision dans divers pays. Toutes les autres marques et tous les logos mentionnés ci-après appartiennent à leurs propriétaires respectifs.
- Toutes les autres marques et tous les logos mentionnés appartiennent à leurs propriétaires respectifs.

Mentions légales

DANS LES LIMITES AUTORISÉES PAR LA LOI EN VIGUEUR, LE PRÉSENT MANUEL ET LE PRODUIT DÉCRIT, AINSI QUE SON MATÉRIEL, SES LOGICIELS ET SES MICROLOGICIELS, SONT FOURNIS « EN L'ÉTAT » ET « AVEC TOUS LES DÉFAUTS ET ERREURS ». HIKVISION NE FAIT AUCUNE GARANTIE, EXPLICITE OU IMPLICITE, Y COMPRIS, MAIS SANS S'Y LIMITER, DE QUALITÉ MARCHANDE, DE QUALITÉ SATISFAISANTE, OU D'ADÉQUATION À UN USAGE PARTICULIER. VOUS UTILISEZ LE PRODUIT À VOS PROPRES RISQUES. EN AUCUN CAS HIKVISION NE SERA TENU RESPONSABLE POUR TOUT DOMMAGE SPÉCIAL, CONSÉCUTIF, ACCESSOIRE OU INDIRECT, Y COMPRIS,

ENTRE AUTRES, LES DOMMAGES RELATIFS À LA PERTE DE PROFITS D'ENTREPRISE, À L'INTERRUPTION D'ACTIVITÉS COMMERCIALES, OU LA PERTE DES DONNÉES, LA CORRUPTION DES SYSTÈMES, OU LA PERTE DES DOCUMENTS, S'ILS SONT BASÉS SUR UNE VIOLATION DE CONTRAT, UNE FAUTE (Y COMPRIS LA NÉGLIGENCE), LA RESPONSABILITÉ EN MATIÈRE DE PRODUITS, OU AUTRE, EN RAPPORT AVEC L'UTILISATION DU PRODUIT, MÊME SI HIKVISION A ÉTÉ INFORMÉ DE LA POSSIBILITÉ D'UN TEL DOMMAGE OU D'UNE TELLE PERTE.

VOUS RECONNAISSEZ QUE LA NATURE D'INTERNET EST SOURCE DE RISQUES DE SÉCURITÉ INHÉRENTS, ET HIKVISION SE DÉGAGE DE TOUTE RESPONSABILITÉ EN CAS DE FONCTIONNEMENT ANORMAL, DIVULGATION D'INFORMATIONS CONFIDENTIELLES OU AUTRES DOMMAGES DÉCOULANT D'UNE CYBERATTAQUE, D'UN PIRATAGE INFORMATIQUE, D'UNE INFECTION PAR DES VIRUS, OU AUTRES RISQUES DE SÉCURITÉ LIÉS À INTERNET ; TOUTEFOIS, HIKVISION FOURNIRA UNE ASSISTANCE TECHNIQUE DANS LES DÉLAIS, LE CAS ÉCHÉANT.

VOUS ACCEPTEZ D'UTILISER CE PRODUIT CONFORMÉMENT À L'ENSEMBLE DES LOIS EN VIGUEUR. IL EST DE VOTRE RESPONSABILITÉ EXCLUSIVE DE VEILLER À CE QUE VOTRE UTILISATION SOIT CONFORME À LA LOI APPLICABLE. IL VOUS APPARTIENT SURTOUT D'UTILISER CE PRODUIT D'UNE MANIÈRE QUI NE PORTE PAS ATTEINTE AUX DROITS DE TIERS, Y COMPRIS, MAIS SANS S'Y LIMITER, LES DROITS DE PUBLICITÉ, LES DROITS DE PROPRIÉTÉ INTELLECTUELLE, OU LA PROTECTION DES DONNÉES ET D'AUTRES DROITS À LA VIE PRIVÉE. VOUS NE DEVEZ PAS UTILISER CE PRODUIT POUR TOUTE UTILISATION FINALE INTERDITE, NOTAMMENT LA MISE AU POINT OU LA PRODUCTION D'ARMES DE DESTRUCTION MASSIVE, LA MISE AU POINT OU LA FABRICATION D'ARMES CHIMIQUES OU BIOLOGIQUES, LES ACTIVITÉS DANS LE CONTEXTE LIÉ AUX EXPLOSIFS NUCLÉAIRES OU AU CYCLE DU COMBUSTIBLE NUCLÉAIRE DANGEREUX, OU SOUTENANT LES VIOLATIONS DES DROITS DE L'HOMME.

EN CAS DE CONFLIT ENTRE CE MANUEL ET LES LOIS EN VIGUEUR, CES DERNIÈRES PRÉVALENT.























Précautions d'emploi



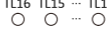













- L'appareil doit être strictement utilisé conformément aux lois et aux règlements locaux. Veuillez éteindre l'appareil dans les zones interdites.
- L'appareil doit être strictement utilisé conformément à la réglementation locale en matière de sécurité électrique.
- Utilisez l'adaptateur d'alimentation fourni par un fabricant qualifié. Reportez-vous aux spécifications du produit pour les dispositions nécessaires et détaillées en matière d'alimentation.
- Il est recommandé de prévoir un adaptateur d'alimentation indépendant pour chaque appareil, car toute surcharge peut entraîner un risque de surchauffe voire d'incendie.
- S'assurer que l'alimentation a été coupée avant de procéder au câblage, à l'installation ou au démontage de l'appareil de la manière autorisée conformément au manuel.
- Pour éviter tout risque d'électrocution, NE PAS toucher directement les contacts et les composants exposés une fois l'appareil mis sous tension.
- NE PAS utiliser des dispositifs d'alimentation endommagés (p. ex. câble, adaptateur d'alimentation, etc.) pour éviter tout risque d'électrocution, d'incendie et d'explosion.
- NE PAS couper directement l'alimentation pour éteindre l'appareil. Éteindre normalement l'appareil, puis débrancher le cordon d'alimentation pour éviter toute perte de données.
- S'assurer que l'équipement d'alimentation est TOUJOURS accessible pour le brancher et le débrancher facilement.
- S'assurer que l'alimentation électrique a été coupée si l'adaptateur électrique est inactif.
- Vérifier que l'appareil est correctement et solidement raccordé à la terre.
- Pour éviter l'accumulation de chaleur, une bonne aération est requise afin de fournir au produit un environnement de fonctionnement adéquat.
- Ranger l'appareil dans un environnement sec, bien ventilé, exempt d'émanation de gaz corrosif, non exposé directement à la lumière du soleil ou à une source de chaleur.
- Éviter les environnements explosifs, à risque d'incendie et à risque d'inondation lors de l'utilisation de l'appareil.

- Installer l'appareil afin de prévenir les potentiels coups de foudre. Installer un parafoudre si nécessaire.
- Éloigner l'appareil d'interférences magnétiques.
- Éviter d'installer l'appareil sur des surfaces ou des endroits qui vibrent. Le non-respect de cette consigne peut causer des dommages à l'appareil.
- NE PAS toucher le dispositif de dissipation thermique pour éviter toute brûlure.
- NE PAS exposer l'appareil à des environnements extrêmement chauds, froids ou humides. Pour les dispositions nécessaires en matière de température et d'humidité, consultez les spécifications de l'appareil.
- Si de la fumée, des odeurs ou du bruit s'échappent de l'appareil, mettez immédiatement l'appareil hors tension et débranchez le câble d'alimentation, puis contactez un centre de réparation.
- Si l'appareil ne fonctionne pas correctement, contactez le magasin où vous l'avez acheté ou le centre de réparation le plus proche. NE PAS démonter ni modifier l'appareil de façon non autorisée (la société ne sera pas tenue responsable des problèmes causés par une maintenance ou une modification non autorisée).
- Veuillez conserver l'emballage de l'appareil pour utilisation ultérieure. En cas de panne, vous devrez renvoyer l'appareil à l'usine dans son emballage d'origine. Le transport de l'appareil sans son emballage d'origine risquerait de l'endommager (la société ne sera pas tenue responsable des dommages causés).
- Veuillez renforcer la protection des informations personnelles et la sécurité des données, car l'appareil peut être exposé à des problèmes de sécurité réseau lorsqu'il est connecté à Internet. Contactez-nous s'il existe des risques de sécurité réseau.
- Vous êtes responsable de la configuration de tous les mots de passe et d'autres paramètres de sécurité concernant l'appareil. Gardez votre nom d'utilisateur et votre mot de passe en sécurité.
- NE PAS toucher l'objectif directement avec vos doigts, car l'acidité de la transpiration présente sur les doigts risque d'éroder le revêtement de l'objectif.

- NE PAS orienter l'objectif vers une source de lumière puissante comme le soleil ou une lampe à incandescence. Une lumière intense peut endommager définitivement l'appareil.
- NE PAS couper l'alimentation lors du formatage, du transfert et du téléchargement. Sinon, vous risquez de corrompre les fichiers.

Présentation du panneau

Interface	Description	Interface	Description
 WIFI	Interface de l'antenne Wi-Fi		OPT
 M-ANT	Interface d'antenne 4G		Puissance absorbée
 GNSS	Interface d'antenne GPS		
 RST	Réinitialiser		Terre
 RST			Interface réseau
 RESET			
 VGA	Interface VGA		Interface réseau
 DI+ DI- D2+ D2- RS485	Interface RS-485		
 An Bn An Bn GND RS-485			Indicateur de canal
 AINOUT AUDIO	Interface audio		Interface USB
 IN1 G IN2 G ALARM IN	Entrée d'alarme		
 G TO RD G T1 R1 RS232	Interface RS-232		

	Sortie d'alarme		
 RDY	Indicateur de disponibilité	 STATUS	Indicateur d'état
 SATA	Indicateur SATA	  UID	Indicateur et bouton UID
 PWR	Indicateur/ bouton d'alimentation	 ALM	Indicateur d'alarme
 POWER		 ALARM	
 PWR		 ST	Indicateur alimentation système
	Interface d'alimentation redondante 1+1		Puissance délivrée
	Interface de détection de canal d'entrée CA	 SW	Interrupteur de vitesse de transmission

- L'aspect et la position des interfaces varient en fonction des différents modèles. Veuillez vous référer aux appareils réels.
- Le nombre et les types d'interfaces varient en fonction des différents modèles. Veuillez vous référer aux appareils réels.
- L'interface USB ne permet pas de charger d'autres appareils ou de connecter d'autres charges.
- n dans l'interface RS-485 = 1, 2, 3...

Installation

L'apparence des appareils et les méthodes d'installation peuvent varier selon les modèles. Ce chapitre utilise deux types d'apparence des appareils comme exemples pour montrer l'installation des appareils. Veuillez vous référer aux appareils réels pour plus de détails.

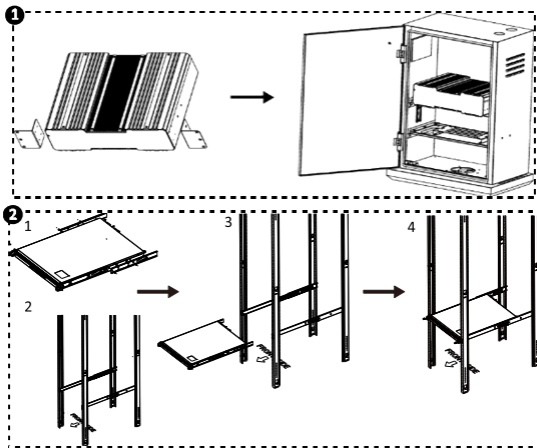

Activation et connexion (pour le serveur de trafic)



©2020 Hangzhou Hikvision Digital Technology Co., Ltd. Alle Rechte vorbehalten.

Diese Bedienungsanleitung ist Eigentum der Hangzhou Hikvision Digital Technology Co., Ltd. oder ihrer Tochtergesellschaften (im Folgenden als „Hikvision“ bezeichnet) und sie darf ohne vorherige schriftliche Genehmigung von Hikvision weder ganz noch teilweise reproduziert, geändert, übersetzt oder verteilt werden. Sofern hier nicht ausdrücklich anders angegeben, bietet Hikvision keine ausdrücklichen oder implizierten Garantien, Gewährleistungen oder Darstellungen bezüglich der Bedienungsanleitung und der darin enthaltenen Informationen.

Hinweise zu dieser Bedienungsanleitung

Die Bedienungsanleitung beinhaltet Anleitungen zur Verwendung und Verwaltung des Produkts. Bilder, Diagramme, Abbildungen und alle sonstigen Informationen dienen nur der Beschreibung und Erklärung. Die Änderung der in der Bedienungsanleitung enthaltenen Informationen ist aufgrund von Firmware-Aktualisierungen oder aus anderen Gründen vorbehalten. Die neueste Version dieser Bedienungsanleitung finden Sie auf der Hikvision-Website (<https://www.hikvision.com/>).

Bitte verwenden Sie diese Bedienungsanleitung unter Anleitung und Unterstützung von Fachleuten, die für den Support des Produkts geschult sind.

Marken

- **HIKVISION** und andere Marken und Logos von Hikvision sind das Eigentum von Hikvision in verschiedenen Ländern. Andere nachstehend erwähnte Marken und Logos stehen im Besitz der entsprechenden Eigentümer.
- Andere hier erwähnte Marken und Logos sind Eigentum ihrer jeweiligen Inhaber.

Haftungsausschluss

DIESE BEDIENUNGSANLEITUNG UND DAS BESCHRIEBENE PRODUKT MIT SEINER HARDWARE, SOFTWARE UND FIRMWARE WERDEN, SOWEIT GESETZLICH ZULÄSSIG, IN DER „VORLIEGENDEN FORM“ UND MIT „ALLEN FEHLERN UND IRRTÜMERN“ BEREITGESTELLT. HIKVISION ÜBERNIMMT KEINE AUSDRÜCKLICHEN ODER STILLSCHWEIGENDEN GARANTIE, EINSCHLIESSLICH, ABER NICHT BESCHRÄNKT AUF DIE MARKTGÄNGIGKEIT, ZUFRIEDENSTELLENDEN QUALITÄT ODER EIGNUNG FÜR EINEN

BESTIMMTEN ZWECK. DIE NUTZUNG DES PRODUKTS DURCH SIE ERFOLGT AUF IHRE EIGENE GEFAHR. IN KEINEM FALL IST HIKVISION IHNEN GEGENÜBER HAFTBAR FÜR BESONDERE, ZUFÄLLIGE, DIREKTE ODER INDIREKTE SCHÄDEN, EINSCHLISSLICH, JEDOCH NICHT DARAUf BESCHRÄNKT, VERLUST VON GESCHÄFTSGEWINNEN, GESCHÄFTSUNTERBRECHUNG, DATENVERLUST, SYSTEMBESCHÄDIGUNG, VERLUST VON DOKUMENTATIONEN, SEI ES AUFGRUND VON VERTRAGSBRUCH, UNERLAUBTER HANDLUNG (EINSCHLISSLICH FAHRLÄSSIGKEIT), PRODUKTHAFTUNG ODER ANDERWEITIG, IN VERBINDUNG MIT DER VERWENDUNG DIESES PRODUKTS, SELBST WENN HIKVISION ÜBER DIE MÖGLICHKEIT DERARTIGER SCHÄDEN ODER VERLUSTE INFORMIERT WAR.

SIE ERKENNEN AN, DASS DIE NATUR DES INTERNETS DAMIT VERBUNDENE SICHERHEITSRISIKEN BEINHALTET. HIKVISION ÜBERNIMMT KEINE VERANTWORTUNG FÜR ANORMALEN BETRIEB, DATENVERLUST ODER ANDERE SCHÄDEN, DIE SICH AUS CYBERANGRIFFEN, HACKERANGRIFFEN, VIRUSINFektion ODER ANDEREN SICHERHEITSRISIKEN IM INTERNET ERGEBEN. HIKVISION WIRD JEDOCH BEI BEDARF ZEITNAH TECHNISCHEM SUPPORT LEISTEN.

SIE STIMMEN ZU, DIESES PRODUKT IN ÜBEREINSTIMMUNG MIT ALLEN GELTENDEN GESETZEN ZU VERWENDEN, UND SIE SIND ALLEIN DAFÜR VERANTWORTLICH, DASS IHRE VERWENDUNG GEGEN KEINE GELTENDEN GESETZE VERSTÖßT. INSBESONDERE SIND SIE DAFÜR VERANTWORTLICH, DIESES PRODUKT SO ZU VERWENDEN, DASS DIE RECHTE DRITTER NICHT VERLETZT WERDEN, EINSCHLISSLICH, ABER NICHT BESCHRÄNKT AUF VERÖFFENTLICHUNGSRECHTE, DIE RECHTE AN GEISTIGEM EIGENTUM ODER DEN DATENSCHUTZ UND ANDERE PERSÖNLICHKEITSRECHTE. SIE DÜRFEN DIESES PRODUKT NICHT FÜR VERBOTENE ENDANWENDUNGEN VERWENDEN, EINSCHLISSLICH DER ENTWICKLUNG ODER HERSTELLUNG VON MASSENVERNICHTUNGSWAFFEN, DER ENTWICKLUNG ODER HERSTELLUNG CHEMISCHER ODER BIOLOGISCHER WAFFEN, JEGLICHER AKTIVITÄTEN IM ZUSAMMENHANG MIT EINEM NUKLEAREN SPRENGKÖRPER ODER UNSICHEREN NUKLEAREN BRENNSTOFFKREISLAUF BZW. ZUR UNTERSTÜTZUNG VON MENSCHENRECHTSVERLETZUNGEN.

IM FALL VON WIDERSPRÜCHEN ZWISCHEN DIESER BEDIENUNGSANLEITUNG UND GELTENDEM RECHT IST LETZTERES MASSGEBLICH.

Sicherheitshinweise

















- Die Verwendung des Produkts muss in strikter Übereinstimmung mit den örtlichen Gesetzen und Vorschriften erfolgen. Bitte schalten Sie das Gerät in einem verbotenen Bereich ab.
- Die Verwendung des Produkts muss in strikter Übereinstimmung mit den örtlichen Vorschriften zur elektrischen Sicherheit erfolgen.
- Verwenden Sie das von einem qualifizierten Hersteller mitgelieferte Netzteil. Detaillierte Anforderungen an die Stromversorgung finden Sie in der Produktspezifikation.
- Es wird empfohlen, für jedes Gerät ein unabhängiges Netzteil vorzusehen, da eine Überlastung des Netzteils zu einer Überhitzung oder Brandgefahr führen kann.
- Stellen Sie sicher, dass die Stromversorgung unterbrochen wurde, bevor Sie das Gerät gemäß der Beschreibung in der Bedienungsanleitung auf die genehmigte Weise verkabeln, installieren oder demontieren.
- Berühren Sie nach dem Einschalten des Geräts KEINE freiliegenden Kontakte und Komponenten, um einen Stromschlag zu vermeiden.
- Verwenden Sie KEIN beschädigtes Stromversorgungszubehör (z. B. Kabel, Netzteil usw.), um Stromschlag, Brandgefahr und Explosion zu vermeiden.
- Unterbrechen Sie die Stromversorgung NICHT über den Netzstecker, um das Gerät abzuschalten. Bitte schalten Sie das Gerät normal aus und ziehen Sie dann den Netzstecker, um Datenverlust zu vermeiden.
- Blockieren Sie zum bequemen Ein- und Ausstecken KEINE Stromversorgungsgeräte.
- Stellen Sie sicher, dass die Stromversorgung unterbrochen wurde, wenn sich das Netzteil im Leerlauf befindet.
- Stellen Sie sicher, dass das Gerät gut mit der Erde verbunden ist.
- Zur Vermeidung eines Hitzestaus sollte in der Betriebsumgebung eine gute Lüftung gewährleistet sein.























- Lagern Sie das Gerät in trockener, gut belüfteter, Umgebung ohne korrosive Gase, ohne direkte Sonneneinstrahlung und ohne Heizquelle.
- Vermeiden Sie beim Betrieb des Geräts Feuer, Wasser und explosive Umgebungen.
- Installieren Sie das Gerät so, dass Blitzeinschläge vermieden werden. Installieren Sie gegebenenfalls einen Blitzableiter.
- Halten Sie das Gerät von magnetischen Störungen fern.
- Vermeiden Sie die Installation des Geräts auf vibrierenden Oberflächen oder Orten. Nichtbeachtung kann zu Schäden am Gerät führen.
- Berühren Sie KEINE wärmeableitende Komponenten, um Verbrennungen zu vermeiden.
- Setzen Sie das Gerät NICHT extrem heißen, kalten oder feuchten Umgebungen aus. Für Temperatur- und Feuchtigkeitsanforderungen siehe Gerätespezifikation.
- Sollten sich Rauch, Gerüche oder Geräusche in dem Gerät entwickeln, so schalten Sie es unverzüglich aus und ziehen Sie den Netzstecker; wenden Sie sich dann an den Kundendienst.
- Wenn das Gerät nicht ordnungsgemäß funktioniert, wenden Sie sich an das Geschäft, in dem Sie es gekauft haben oder an den nächstgelegenen Kundendienst. Das Gerät darf auf KEINE unzulässige Weise demontiert oder modifiziert werden. (Für Probleme, die durch unbefugte Modifikation oder Wartung verursacht werden, übernimmt unser Unternehmen keine Verantwortung).
- Bewahren Sie das gesamte Verpackungsmaterial nach dem Auspacken für zukünftigen Gebrauch auf. Im Falle eines Fehlers müssen Sie das Gerät in der Originalverpackung an das Werk zurücksenden. Beim Transport ohne Originalverpackung kann das Gerät beschädigt werden und unser Unternehmen übernimmt keine Verantwortung.
- Bitte sorgen Sie für den Schutz der persönlichen Daten und die Datensicherheit, da das Gerät Netzwerksicherheitsproblemen ausgesetzt werden kann, wenn es mit dem Internet verbunden ist. Wenden Sie sich an uns, wenn Netzwerk-Sicherheitsrisiken auftreten.
- Bitte nehmen Sie zur Kenntnis, dass Sie die Verantwortung dafür tragen, alle Passwörter und andere Sicherheitseinstellungen für das Gerät zu

konfigurieren und Ihren Benutzernamen und Ihr Passwort aufzubewahren.

- Berühren Sie die Linse NICHT direkt mit den Fingern, da der säurehaltige Schweiß der Finger die Oberflächenbeschichtung des Objektivs beschädigen kann.
- Richten Sie das Objektiv NICHT auf eine starke Lichtquelle wie die Sonne oder eine Glühbirne aus. Das kann zu schweren Schäden an der Kamera führen.
- Unterbrechen Sie NICHT die Stromversorgung während des Formatierens, Hoch- und Herunterladens. Andernfalls können Dateien beschädigt werden.

Anschlüsse und Bedienelemente

Anschluss	Beschreibung	Anschluss	Beschreibung
 WIFI	Anschluss für WLAN-Antenne		Optischer Anschluss
 M-ANT	4G-Antennenanschluss	 12V 	Stromanschluss
 GNSS	GPS-Antennenanschluss		
 RST	Zurücksetzen		MASSE
 RST			Netzwerkanschluss
 RESET			
 VGA	VGA-Anschluss	 LAN 1 LAN 2	Kanalanzeige
 D1+ D1- D2+ D2- RS485	RS-485-Anschluss	 LAN A LAN B	
 RS-485 An Bn An Bn GND			TL16 TL15 ... TL1 ○ ○ ... ○

	Audioanschluss		USB-Anschluss
	Alarmeingang		
	RS-232-Anschluss		
	Alarmausgang		
	Betriebsbereit-Anzeige		Statusanzeige
	SATA-Anzeige		UID-Anzeige und -Taste
	Betriebsanzeige und Ein/Aus-Taste		Alarmanzeige
			System-Betriebsanzeige
			
	Redundanz 1+1 Stromanschluss		Stromausgang
	Netzstromeingang Kanalerkennung		Umschalter Baudrate

- Erscheinungsbild und Positionen der Schnittstellen können bei verschiedenen Modellen abweichen. Informieren Sie sich an den jeweiligen Geräten.
- Unterstützte Schnittstellentypen und die Anzahl können bei verschiedenen Modellen abweichen. Informieren Sie sich an den jeweiligen Geräten.
- Die USB-Schnittstelle darf nicht zum Aufladen anderer Geräte oder zum Anschließen von Lasten verwendet werden.
- n in RS-485-Anschluss = 1, 2, 3...

Installation

Das Erscheinungsbild der Geräte und die Installationsmethoden können je nach Modell abweichen. In diesem Kapitel werden zwei Erscheinungsbilder von Geräten als Beispiele für die Geräteinstallation verwendet. Entnehmen Sie weitere Einzelheiten den tatsächlichen Geräten.

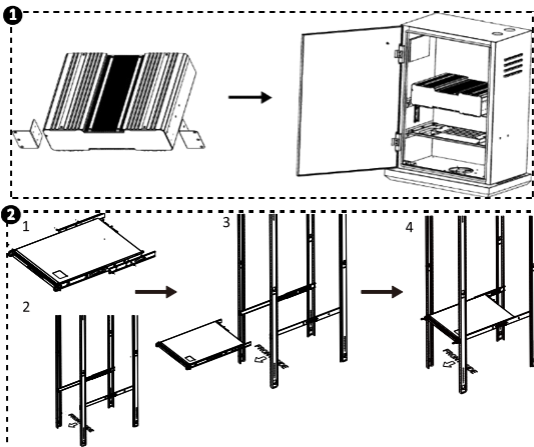

Aktivierung und Anmeldung (für Verkehrsserver)



© 2020 Hangzhou Hikvision Digital Technology Co., Ltd. Todos los derechos reservados.

Este manual es propiedad de Hangzhou Hikvision Digital Technology Co., Ltd. o de sus afiliadas (en adelante "Hikvision"), y no se puede reproducir, cambiar, traducir o distribuir, de forma parcial o total, por ningún medio, sin el permiso escrito de Hikvision. A menos que se indique expresamente lo contrario, Hikvision declina toda garantía o declaración, expresa o implícita, sobre este manual o su contenido.

Sobre este manual

Este manual incluye las instrucciones de utilización y gestión del producto. Las figuras, gráficos, imágenes y cualquier otra información que encontrará en lo sucesivo tienen únicamente fines descriptivos y aclaratorios. La información incluida en el manual está sujeta a cambios, sin aviso previo, debido a las actualizaciones de software u otros motivos. Visite el sitio web de Hikvision —<https://www.hikvision.com/>— para acceder a la última versión de este manual.

Utilice este manual con la guía y asistencia de profesionales capacitados en el soporte del producto.

Reconocimiento de marcas comerciales

- **HIKVISION** y otras marcas comerciales y logotipos de Hikvision son propiedad de Hikvision en diferentes jurisdicciones. Otras marcas comerciales y logotipos mencionados a continuación son propiedad de sus respectivos propietarios.
- Las demás marcas comerciales y logotipos mencionados son propiedad de sus respectivos dueños.

Avisos legales

EN LA MEDIDA MÁXIMA PERMITIDA POR LAS LEYES APLICABLES, ESTE MANUAL Y EL PRODUCTO DESCRITO —INCLUIDOS SU HARDWARE, SOFTWARE Y FIRMWARE— SE SUMINISTRAN «TAL CUAL» Y «CON TODOS SU FALLOS Y ERRORES». HIKVISION NO OFRECE GARANTÍAS, EXPLÍCITAS O IMPLÍCITAS, INCLUIDAS, A MODO ENUNCIATIVO, COMERCIALIZABILIDAD, CALIDAD SATISFACTORIA O IDONEIDAD PARA UN PROPÓSITO EN PARTICULAR. EL USO QUE HAGA DEL PRODUCTO CORRE BAJO SU ÚNICO RIESGO. EN NINGÚN CASO, HIKVISION PODRÁ CONSIDERARSE RESPONSABLE ANTE USTED DE NINGÚN DAÑO ESPECIAL, CONSECUENTE, INCIDENTAL O INDIRECTO, INCLUYENDO, ENTRE OTROS, DAÑOS POR

PÉRDIDAS DE BENEFICIOS COMERCIALES, INTERRUPCIÓN DE LA ACTIVIDAD COMERCIAL, PÉRDIDA DE DATOS, CORRUPCIÓN DE LOS SISTEMAS O PÉRDIDA DE DOCUMENTACIÓN, YA SEA POR INCUMPLIMIENTO DEL CONTRATO, AGRAVIO (INCLUYENDO NEGLIGENCIA), RESPONSABILIDAD DEL PRODUCTO O EN RELACIÓN CON EL USO DEL PRODUCTO, INCLUSO CUANDO HIKVISION HAYA RECIBIDO UNA NOTIFICACIÓN DE LA POSIBILIDAD DE DICHOS DAÑOS O PÉRDIDAS.

USTED RECONOCE QUE LA NATURALEZA DE INTERNET IMPLICA RIESGOS DE SEGURIDAD INHERENTES Y HIKVISION NO TENDRÁ NINGUNA RESPONSABILIDAD POR EL FUNCIONAMIENTO ANORMAL, FILTRACIONES DE PRIVACIDAD U OTROS DAÑOS RESULTANTES DE ATAQUES CIBERNÉTICOS, ATAQUES DE HACKERS, INFECCIONES DE VIRUS U OTROS RIESGOS DE SEGURIDAD DE INTERNET; SIN EMBARGO, HIKVISION PROPORCIONARÁ APOYO TÉCNICO OPORTUNO DE SER NECESARIO.

USTED ACEPTA USAR ESTE PRODUCTO DE CONFORMIDAD CON TODAS LAS LEYES APLICABLES Y SOLO USTED ES EL ÚNICO RESPONSABLE DE ASEGURAR QUE EL USO CUMPLA CON DICHAS LEYES. EN ESPECIAL, USTED ES RESPONSABLE DE USAR ESTE PRODUCTO DE FORMA QUE NO INFRINJA LOS DERECHOS DE TERCEROS, INCLUYENDO, DE MANERA ENUNCIATIVA MAS NO LIMITATIVA, DERECHOS DE PUBLICIDAD, DERECHOS DE PROPIEDAD INTELECTUAL, DERECHOS RELATIVOS A LA PROTECCIÓN DE DATOS Y OTROS DERECHOS RELATIVOS A LA PRIVACIDAD. NO UTILIZARÁ ESTE PRODUCTO PARA NINGÚN USO FINAL PROHIBIDO, INCLUYENDO EL DESARROLLO O LA PRODUCCIÓN DE ARMAS DE DESTRUCCIÓN MASIVA, EL DESARROLLO O PRODUCCIÓN DE ARMAS QUÍMICAS O BIOLÓGICAS, NINGUNA ACTIVIDAD EN EL CONTEXTO RELACIONADO CON ALGÚN EXPLOSIVO NUCLEAR O EL CICLO DE COMBUSTIBLE NUCLEAR INSEGURO O EN APOYO DE ABUSOS DE LOS DERECHOS HUMANOS.

EN CASO DE HABER CONFLICTO ENTRE ESTE MANUAL Y LA LEGISLACIÓN VIGENTE, ESTA ÚLTIMA PREVALECE.



Instrucciones de seguridad































- El uso del producto ha de cumplir estrictamente con las leyes y regulaciones locales. Apague el dispositivo en las áreas prohibidas.







- El uso del producto ha de cumplir estrictamente con las normas de seguridad eléctrica locales.
- Utilice el adaptador eléctrico de un fabricante reconocido. Consulte las características del producto sobre especificaciones energéticas.
- Recomendamos utilizar un adaptador eléctrico diferente para cada dispositivo, ya que existe el riesgo de sobrecalentamiento o de incendio.
- Asegúrese de haber desconectado la electricidad antes de conectar los cables, instalar o desmontar el dispositivo del modo en que se recomienda en este manual.
- Para evitar las descargas eléctricas, NO toque directamente los contactos ni las partes expuestas cuando se encienda el dispositivo.
- NO utilice dispositivos de alimentación eléctrica (por ejemplo: cable, adaptador, etc.) dañados para evitar descargas eléctricas, incendios o explosión.
- NO corte la alimentación directamente del dispositivo para apagarlo. Apague el dispositivo normalmente y luego desenchufe el cable para evitar la pérdida de datos.
- NO bloquee el equipo de alimentación eléctrica para que sea fácil de enchufar y desenchufar.
- Desenchufe el cable si el adaptador no está funcionando.
- Asegúrese de que el dispositivo esté firmemente conectado a tierra.
- Una buena ventilación es necesaria a fin de evitar el sobrecalentamiento y poder garantizar un apropiado entorno de funcionamiento.
- Guarde el dispositivo en un entorno seco, bien ventilado, libre de gases corrosivos, a la sombra y alejado de fuentes de calor.
- Evite el contacto con el fuego, el agua y cualquier tipo de entorno explosivo cuando el dispositivo esté en funcionamiento.
- Instale el dispositivo de modo que se evite el riesgo que comportan los rayos. Instale un pararrayos si fuese necesario.
- Mantenga el dispositivo alejado de interferencias magnéticas.
- Evite instalar el dispositivo sobre superficies o lugares con vibraciones. De lo contrario podrían producirse daños en el dispositivo.
- NO toque el componente disipador de calor para evitar quemaduras.

- NO exponga el dispositivo a entornos de calor, frío o humedad extremos. Para los requisitos de temperatura y humedad, consulte las especificaciones del dispositivo.
- Si el dispositivo desprende humo, olores o ruidos, desconecte inmediatamente la alimentación, desenchufe el cable de alimentación y contacte con el servicio técnico.
- Si el dispositivo no funciona correctamente, póngase en contacto con la tienda donde lo compró o con el servicio técnico más cercano. NO desmonte ni modifique el dispositivo de ningún modo no autorizado (la compañía no se hará responsable por los problemas causados por las modificaciones o el mantenimiento no autorizado).
- Tras desempaquetarlo, guarde todo el embalaje para un uso posterior. Si se produce algún fallo, debe enviar el dispositivo a la fábrica con su embalaje original. El transporte sin su embalaje original puede provocar daños en el dispositivo y la compañía no se hará responsable.
- Garantice la protección de la información personal y la seguridad de datos, ya que el dispositivo puede encontrar problemas de seguridad cuando esté conectado a internet. Póngase en contacto con nosotros si se produce algún riesgo de seguridad de red.
- Recuerde que es su responsabilidad instalar las contraseñas y las demás configuraciones de seguridad del dispositivo. Proteja su nombre de usuario y contraseña.
- NO toque la lente con los dedos para evitar que el sudor ácido dañe la superficie de la lente.
- NO apunte la lente a una luz intensa como el sol o una bombilla incandescente. La luz intensa puede dañar gravemente el dispositivo.
- NO corte la alimentación del dispositivo durante el formateo, carga y descarga, o los archivos se podrían dañar.

Vista general del panel

Interfaz	Descripción	Interfaz	Descripción
 WIFI	Interfaz de conexión de la antena Wi-Fi		Interfaz óptica (OPT)

 M-ANT	Conexión de la antena 4G	 12V	Entrada de alimentación
 GNSS	Conexión de la antena GPS	 OFF ON	
 RST	Restablecer	 GND	Conector de red
 RST			
 RESET			
 VGA	Conexión VGA	 LAN 1 LAN 2	Indicador de canal
 D1+ D1- D2+ D2- RS485	Conexión RS-485	 LAN A LAN B	
 An Bn An Bn GND		TL16 TL15 ... TL1 ○ ○ ... ○	
 AINOUT AUDIO	Conexión de audio	 USB	Interfaz USB
 IN1 G IN2 G ALARM IN	Entrada de alarma		
 G T0 R0 G T1 R1 RS232	Conexión RS-232	 USB 3.0	
 1A 1B 2A 2B ALARM OUT	Salida de alarma	 USB 3.0	
 RDY	Indicador «Preparado»	 STATUS	Indicador de estado
 SATA	Indicador SATA	 UID	Indicador y botón de id. de usuario (UID)
 PWR	Indicador/botón de encendido	 ALM	Indicador de alarma
 POWER		 ALARM	

PWR 		ST 	Indicador de alimentación del sistema
	Conexión de entrada de alimentación de redundancia 1+1		Potencia de salida
	Interfaz de detección del canal de entrada de CA	SW 	Interruptor de velocidad en baudios

- La apariencia y posición de los conectores pueden variar según el modelo. Ver los dispositivos reales.
- Los tipos y número de conectores pueden variar según el modelo. Ver los dispositivos reales.
- La interfaz USB no permite cargar otros dispositivos o conectar a otras cargas.
- n en la conexión RS-485 = 1, 2, 3...

Instalación

La apariencia del dispositivo y los métodos de instalación pueden variar según el modelo. Este capítulo utiliza dos tipos de apariencia de dispositivo como ejemplos para mostrar la instalación del dispositivo. Ver los dispositivos reales para más detalles.

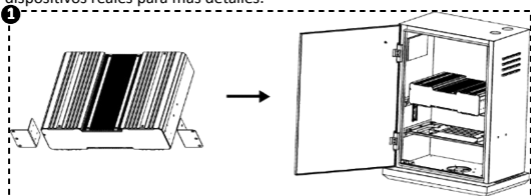

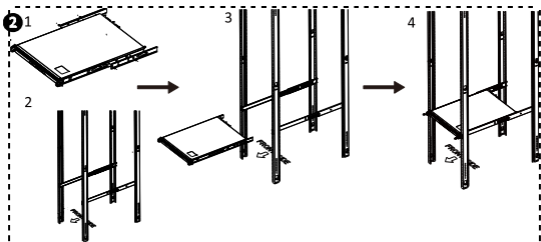

Activación e inicio de sesión (correspondientes al servidor de tráfico)



©2020 Hangzhou Hikvision Digital Technology Co., Ltd. - Tutti i diritti riservati.

Il presente Manuale è di proprietà di Hangzhou Hikvision Digital Technology Co., Ltd. o delle sue affiliate (di seguito "Hikvision") e non può essere riprodotto, modificato, tradotto o distribuito, parzialmente o totalmente, con qualsiasi mezzo, senza previa autorizzazione scritta di Hikvision. Salvo quanto diversamente specificato nel presente documento, Hikvision non fornisce alcuna garanzia, assicurazione o dichiarazione, esplicita o implicita, riguardo al Manuale, o ad alcuna informazione contenuta nel presente documento.

Informazioni sul presente Manuale

Il presente Manuale contiene le istruzioni per l'uso e la gestione del prodotto. Le illustrazioni, i grafici e tutte le altre informazioni di seguito riportate hanno solo scopi illustrativi ed esplicativi. Le informazioni contenute nel Manuale sono soggette a modifiche senza preavviso in seguito ad aggiornamenti del firmware o per altri motivi. Scaricare la versione più recente del presente Manuale dal sito web di Hikvision (<https://www.hikvision.com/>).

Utilizzare il presente Manuale con la supervisione e l'assistenza di personale qualificato nel supporto del prodotto.

Titolarità dei marchi

- **HIKVISION** e gli altri marchi registrati e loghi di Hikvision sono di proprietà di Hikvision nelle varie giurisdizioni. Gli altri marchi registrati e loghi menzionati di seguito appartengono ai rispettivi titolari.
- Gli altri marchi registrati e loghi menzionati appartengono ai rispettivi titolari.

Esclusione di responsabilità

NELLA MISURA MASSIMA CONSENTITA DALLA LEGGE VIGENTE, QUESTO MANUALE E IL PRODOTTO DESCRITTO, CON IL SUO HARDWARE, SOFTWARE E FIRMWARE, SONO FORNITI "COSÌ COME SONO" E "CON TUTTI I DIFETTI E GLI ERRORI". HIKVISION NON RILASCI ALCUNA GARANZIA, NÉ ESPRESSA NÉ IMPLICITA COME, SOLO A TITOLO DI ESEMPIO, GARANZIE DI COMMERCIALIZZABILITÀ, QUALITÀ SODDISFACENTE O IDONEITÀ PER UN USO SPECIFICO. L'UTENTE UTILIZZA IL PRODOTTO A PROPRIO RISCHIO. HIKVISION DECLINA QUALSIASI RESPONSABILITÀ VERSO L'UTENTE IN RELAZIONE A DANNI SPECIALI, CONSEGUENZIALI E

INCIDENTALI, COMPRESI, TRA GLI ALTRI, I DANNI DERIVANTI DA MANCATO PROFITTO, INTERRUZIONE DELL'ATTIVITÀ O PERDITA DI DATI, DANNEGGIAMENTO DI SISTEMI O PERDITA DI DOCUMENTAZIONE, DERIVANTI DA INADEMPIENZA CONTRATTUALE, ILLECITO (COMPRESA LA NEGLIGENZA), RESPONSABILITÀ PER DANNI AI PRODOTTI O ALTRIMENTI IN RELAZIONE ALL'USO DEL PRODOTTO, ANCHE QUALORA HIKVISION SIA STATA INFORMATA DELLA POSSIBILITÀ DI TALI DANNI O PERDITE.

L'UTENTE RICONOSCE CHE LA NATURA DI INTERNET PREVEDE RISCHI DI SICUREZZA INTRINSECHI E CHE HIKVISION DECLINA QUALSIASI RESPONSABILITÀ IN RELAZIONE A FUNZIONAMENTI ANOMALI, VIOLAZIONE DELLA RISERVATEZZA O ALTRI DANNI RISULTANTI DA ATTACCHI INFORMATICI, INFEZIONE DA VIRUS O ALTRI RISCHI LEGATI ALLA SICUREZZA SU INTERNET; TUTTAVIA, HIKVISION FORNIRÀ TEMPESTIVO SUPPORTO TECNICO, SE NECESSARIO.

L'UTENTE ACCETTA DI UTILIZZARE IL PRODOTTO IN CONFORMITÀ A TUTTE LE LEGGI VIGENTI E DI ESSERE IL SOLO RESPONSABILE DI TALE UTILIZZO CONFORME. IN PARTICOLARE, L'UTENTE È RESPONSABILE DEL FATTO CHE L'UTILIZZO DEL PRODOTTO NON VIOLI DIRITTI DI TERZI COME, SOLO A TITOLO DI ESEMPIO, DIRITTI DI PUBBLICITÀ, DIRITTI DI PROPRIETÀ INTELLETTUALE O DIRITTI RELATIVI ALLA PROTEZIONE DEI DATI E ALTRI DIRITTI RIGUARDANTI LA PRIVACY. L'UTENTE NON UTILizzerà IL PRODOTTO IN MODI PROIBITI, COME, TRA GLI ALTRI, LA PRODUZIONE DI ARMI DI DISTRUZIONE DI MASSA, LO SVILUPPO O LA PRODUZIONE DI ARMI CHIMICHE O BIOLOGICHE, QUALSIASI ATTIVITÀ SVOLTA IN CONTESTI CORRELATI A ESPLOSIVI NUCLEARI O COMBUSTIBILI NUCLEARI NON SICURI O ATTIVITÀ CHE CAUSINO VIOLAZIONI DEI DIRITTI UMANI.

IN CASO DI CONFLITTO TRA IL PRESENTE MANUALE E LA LEGGE VIGENTE, PREVARRÀ QUEST'ULTIMA.

Istruzioni per la sicurezza

































- Utilizzare questo prodotto rispettando rigorosamente le leggi e i regolamenti locali. Non usare il dispositivo nelle aree in cui non è consentito.
- Il prodotto deve essere utilizzato rispettando rigorosamente le norme locali in materia di sicurezza elettrica.









- Utilizzare un alimentatore fornito da un produttore qualificato. Fare riferimento alle specifiche del prodotto per i requisiti di alimentazione dettagliati.
- Si consiglia di utilizzare un alimentatore indipendente per ciascun dispositivo, perché che il sovraccarico dell'alimentatore può provocare surriscaldamento o rischio di incendio.
- Assicurarsi che l'alimentazione sia stata scollegata prima di cablare, installare o smontare il dispositivo come descritto nel presente manuale.
- Per evitare il rischio di scariche elettriche, NON toccare direttamente i contatti e i componenti esposti, quando il dispositivo è collegato all'alimentazione.
- NON utilizzare dispositivi di alimentazione danneggiati (ad esempio, cavo, alimentatore, ecc.) per evitare scariche elettriche e rischi di incendio o esplosione.
- NON spegnere il dispositivo staccando direttamente la spina dalla presa. Spegnere il dispositivo normalmente e solo successivamente scollegare il cavo di alimentazione, in modo da evitare la perdita di dati.
- NON bloccare l'alimentatore per collegare e scollegare l'alimentazione comodamente.
- Quando non si utilizza l'alimentatore, controllare che sia scollegato dalla rete elettrica.
- Verificare che il dispositivo sia stabilmente fissato al terreno.
- Per evitare l'accumulo di calore è necessaria una buona ventilazione in modo da garantire un ambiente operativo adeguato.
- Conservare il dispositivo in ambiente asciutto, ben ventilato, privo di gas corrosivo, lontano dalla luce solare diretta e dalle fonti di riscaldamento.
- Durante l'utilizzo, evitare di fare entrare il prodotto in contatto con fuoco, acqua e ambienti esplosivi.
- Installare il dispositivo in modo che sia al riparo dai fulmini. Se necessario, installare un parafulmine.
- Tenere il dispositivo lontano da interferenze magnetiche.
- Non installare il dispositivo su superfici o in ambienti soggetti a vibrazioni. In caso contrario, il dispositivo potrebbe danneggiarsi.
- NON toccare il dissipatore di calore per evitare ustioni.

- NON esporre il dispositivo ad ambienti estremamente caldi, freddi o umidi. Per i parametri di temperatura e umidità, consultare le indicazioni specifiche sul dispositivo.
- Se il dispositivo emette fumo, odori o rumori, spegnere immediatamente la corrente e scollegare il cavo di alimentazione, quindi rivolgersi a un centro di assistenza.
- Se il dispositivo non funziona correttamente, contattare il punto vendita in cui è stato acquistato o il centro assistenza più vicino. NON smontare o modificare il dispositivo in alcun modo (l'azienda declina ogni responsabilità per problemi causati da modifiche o da una manutenzione non autorizzate).
- Conservare tutto il materiale di imballaggio per riutilizzarlo in futuro. In caso di guasto, il dispositivo dovrà essere inviato al produttore nell'imballaggio originale. Il trasporto senza l'imballaggio originale può causare danni al dispositivo; in tal caso il produttore decina ogni responsabilità.
- Adottare le misure opportune a proteggere i dati personali e garantire la propria sicurezza poiché il dispositivo potrebbe essere esposto a rischi relativi alla sicurezza, quando è connesso a Internet. Vi invitiamo a contattarci qualora si presentino rischi relativi alla sicurezza della rete.
- L'utente ha la responsabilità di configurare tutte le password e le altre impostazioni di sicurezza relative al dispositivo e di conservare nome utente e password in modo sicuro.
- NON toccare direttamente l'obiettivo con le dita perché le sostanze acide presenti nel sudore possono erodere il rivestimento della sua superficie.
- NON puntare l'obiettivo verso una fonte di luce intensa, come il sole o una lampada a incandescenza. La luce intensa può causare danni irreparabili al dispositivo.
- NON interrompere la corrente durante le fasi di formattazione, caricamento e download. Facendolo, i file potrebbero danneggiarsi.

Panoramica del pannello

Interfaccia	Descrizione	Interfaccia	Descrizione
-------------	-------------	-------------	-------------

 WIFI	Interfaccia dell'antenna Wi-Fi		OPT
 M-ANT	Interfaccia antenna 4G	 12V OFF ON	Ingresso alimentazione
 GNSS	Interfaccia antenna GPS		
 RST	Reset		GND
 RST			Interfaccia di rete
 RESET			
 VGA	Interfaccia VGA	 LAN 1 LAN 2	
 D1+ D1- D2+ D2- RS485	Interfaccia RS-485	 LAN A LAN B	Interfaccia di rete
 An Bn An Bn GND			
 TL16 TL15 ... TL1		 ○ ○ ... ○	Indicatore del canale
 AINOUT AUDIO	Interfaccia audio	 USB	Interfaccia USB
 IN1 G IN2 G ALARM IN	Ingresso allarme		
 RS232 G TO R0 G T1 R1	Interfaccia RS-232		
 ALARM OUT 1A 1B 2A 2B	Uscita allarme	 USB 2.0	
 RDY	Indicatore di dispositivo pronto	 STATUS	Indicatore di stato
 SATA	Indicatore SATA	 UID	Indicatore e pulsante UID
 PWR	Indicatore/	 ALM	Indicatore di

	pulsante di alimentazione		allarme
PWR 		ST 	Indicatore alimentazione del sistema
	Interfaccia ingresso alimentazione ridondante 1+1		Uscita alimentazione
	Interfaccia di rilevamento canale ingresso CA	SW 	Selettore della velocità di trasmissione

- L'aspetto e il posizionamento dell'interfaccia possono variare da modello a modello. Fare riferimento al dispositivo effettivo.
- Il tipo e il numero di interfacce supportate possono variare da modello a modello. Fare riferimento al dispositivo effettivo.
- L'interfaccia USB non deve essere usata per caricare altri dispositivi o per collegare altri carichi.
- n nell'interfaccia RS-485 = 1, 2, 3...

Installazione

L'aspetto del dispositivo e i metodi di installazione possono variare da modello a modello. In questo capitolo sono raffigurati due tipi di dispositivo, come esempi per illustrare l'installazione. Per ulteriori dettagli, fare riferimento al dispositivo effettivo.

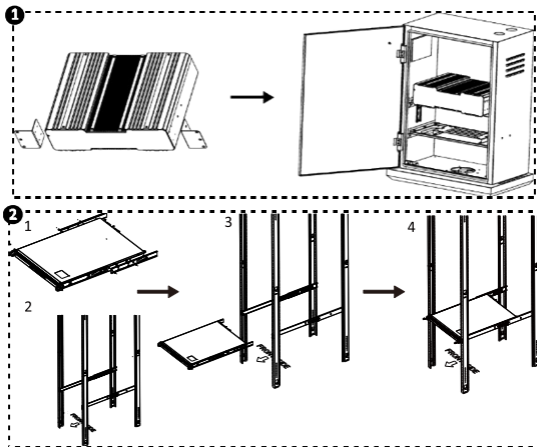

Attivazione e accesso (per il server Traffic)



©2020 Hangzhou Hikvision Digital Technology Co., Ltd. Todos os direitos reservados.

Este Manual é propriedade da Hangzhou Hikvision Digital Technology Co., Ltd ou as suas afiliadas (doravante designadas como "Hikvision"), não podendo, por isso, ser reproduzido, modificado, traduzido ou distribuído - parcial ou integralmente - sem a prévia permissão escrita por parte da Hikvision. Salvo disposição em contrário no presente documento, a Hikvision não oferece quaisquer garantias ou declarações, implícitas ou explícitas, em relação ao Manual ou às informações nele contidas.

Acerca deste Manual

O Manual inclui instruções para utilizar e gerir o produto. As fotografias, os gráficos, as imagens e todas as outras informações doravante apresentadas destinam-se apenas a fins de descritivos e informativos. As informações que constam do Manual estão sujeitas a alteração, sem aviso prévio, devido a atualizações de firmware ou a outros motivos. Pode encontrar a versão mais recente deste Manual no website da Hikvision (<https://www.hikvision.com/>).

Utilize este Manual sob orientação e com a assistência de profissionais formados neste Produto.

Reconhecimento de marcas comerciais

- **HIKVISION** e outros logótipos e marcas comerciais da Hikvision são propriedade da Hikvision em vários territórios. Outras marcas comerciais e logótipos abaixo mencionados são propriedade dos respetivos proprietários.
- Outras marcas comerciais e logótipos mencionados são propriedade dos respetivos proprietários.

Exclusão de responsabilidade legal

NA MEDIDA MÁXIMA PERMITIDA PELA LEI APLICÁVEL, ESTE MANUAL E O PRODUTO DESCRITO, COM O SEU HARDWARE, SOFTWARE E FIRMWARE, SÃO FORNECIDOS "TAL COMO ESTÃO" E "COM TODAS AS SUAS FALHAS E ERROS". A HIKVISION EXCLUI, DE FORMA EXPLÍCITA OU IMPLÍCITA, GARANTIAS DE, INCLUINDO E SEM LIMITAÇÃO, COMERCIALIZAÇÃO, QUALIDADE DO SERVIÇO OU ADEQUAÇÃO A UMA FINALIDADE ESPECÍFICA. A SUA UTILIZAÇÃO DESTA PRODUTO É FEITA POR SUA CONTA E RISCO. EM NENHUMA CIRCUNSTÂNCIA, A HIKVISION SERÁ RESPONSÁVEL POR SI EM RELAÇÃO A QUAISQUER DANOS ESPECIAIS, CONSEQUENCIAIS,

INCIDENTAIS OU INDIRETOS, INCLUINDO, ENTRE OUTROS, DANOS PELA PERDA DE LUCROS COMERCIAIS, INTERRUPTÃO DA ATIVIDADE, PERDA DE DADOS, CORRUPÇÃO DE SISTEMAS OU PERDA DE DOCUMENTAÇÃO SEJA COM BASE NUMA VIOLAÇÃO DO CONTRATO, ATOS ILÍCITOS (INCLUÍDO NEGLIGÊNCIA), RESPONSABILIDADE PELO PRODUTO OU, DE OUTRO MODO, RELACIONADA COM A UTILIZAÇÃO DO PRODUTO, AINDA QUE A HIKVISION TENHA SIDO AVISADA SOBRE A POSSIBILIDADE DE TAIS DANOS OU PERDAS.

O UTILIZADOR RECONHECE QUE A NATUREZA DA INTERNET OFERECE RISCOS DE SEGURANÇA INERENTES E QUE A HIKVISION NÃO SERÁ RESPONSABILIZADA POR UM FUNCIONAMENTO ANORMAL, PERDA DE PRIVACIDADE OU OUTROS DANOS RESULTANTES DE ATAQUES INFORMÁTICOS, ATAQUES DE PIRATARIA, INFEÇÃO POR VÍRUS OU OUTROS RISCOS ASSOCIADOS À SEGURANÇA DA INTERNET. NO ENTANTO, A HIKVISION PRESTARÁ APOIO TÉCNICO ATEMPADO, SE SOLICITADO.

O UTILIZADOR ACEITA UTILIZAR ESTE PRODUTO EM CONFORMIDADE COM TODAS AS LEIS APLICÁVEIS E SER O ÚNICO RESPONSÁVEL POR GARANTIR QUE A SUA UTILIZAÇÃO É CONFORME À LEI APLICÁVEL. PARTICULARMENTE, O UTILIZADOR É O RESPONSÁVEL PELA UTILIZAÇÃO DESTE PRODUTO DE MODO QUE NÃO INFRINJA OS DIREITOS DE TERCEIROS, INCLUINDO, ENTRE OUTROS, OS DIREITOS DE PUBLICIDADE, DIREITOS DE PROPRIEDADE INTELECTUAL OU DE PROTEÇÃO DE DADOS, OU QUAISQUER OUTROS DIREITOS DE PRIVACIDADE. O UTILIZADOR NÃO PODERÁ UTILIZAR ESTE PRODUTO PARA QUAISQUER UTILIZAÇÕES FINAIS PROIBIDAS, INCLUINDO O DESENVOLVIMENTO OU PRODUÇÃO DE ARMAS DE DESTRUIÇÃO MACIÇA, DESENVOLVIMENTO OU PRODUÇÃO DE QUÍMICOS OU ARMAS BIOLÓGICAS, QUAISQUER ATIVIDADES DESENVOLVIDAS NO ÂMBITO DE EXPLOSIVOS NUCLEARES OU CICLOS DE COMBUSTÍVEL NUCLEAR INSEGURO OU PARA APOIAR ABUSOS AOS DIREITOS HUMANOS.

NA EVENTUALIDADE DA OCORRÊNCIA DE ALGUM CONFLITO ENTRE ESTE MANUAL E A LEGISLAÇÃO APLICÁVEL, ESTA ÚLTIMA PREVALECE.























Instruções de segurança

















- O produto deve ser utilizado em total conformidade com as leis e normas locais. Por favor, desligue o dispositivo em áreas proibidas.
- A utilização do produto deve estar em total conformidade com as normas locais de manuseamento de aparelhos elétricos.
- Utilize o adaptador de alimentação fornecido por um fabricante qualificado. Para informações detalhadas sobre os requisitos relativos à alimentação, consulte as especificações do produto.
- Recomenda-se a utilização de um adaptador de alimentação para cada dispositivo, uma vez que a sobrecarga de um adaptador pode causar sobreaquecimento ou levar a risco de incêndio.
- Certifique-se de que a alimentação está desligada antes de ligar os fios, instalar ou desmontar o dispositivo conforme autorizado e de acordo com a descrição no manual.
- Para evitar choques elétricos, NÃO toque diretamente nos contactos e componentes expostos, assim que o dispositivo for ligado.
- NÃO utilize aparelhos de alimentação (como, por exemplo, cabos ou adaptadores de alimentação) danificados, de modo a evitar choques elétricos, risco de incêndio ou explosões.
- NÃO corte a alimentação diretamente para desligar o dispositivo. Por favor, desligue o dispositivo normalmente. Só depois disso, poderá desligar o cabo da tomada. Assim, evitará perda de dados.
- De modo a poder inserir o equipamento de alimentação na tomada e retirá-lo de um modo prático, NÃO bloqueie o acesso ao mesmo.
- Certifique-se de que a fonte de alimentação está desligada se o adaptador de alimentação estiver inativo.
- Certifique-se de que o dispositivo está bem assente no solo.
- Para evitar acumulação de calor, é necessária uma boa ventilação para um bom ambiente de funcionamento.
- Armazene o dispositivo num ambiente seco, bem ventilado, sem gás corrosivo, sem luz solar direta e sem fontes de calor.
- Ao utilizar o dispositivo, evite ambientes propensos a explosões ou em que haja presença de fogo ou água.
- Instale o dispositivo de maneira a evitar que este seja atingido por raios. Instale um para-raios, caso seja necessário.

- Mantenha o dispositivo longe de interferências magnéticas.
- Evite a instalação do dispositivo em superfícies ou locais com vibrações. O não cumprimento disto pode provocar danos no dispositivo.
- De modo a evitar queimaduras, NÃO toque na peça de dissipação térmica.
- NÃO exponha o dispositivo a ambientes extremamente quentes, frios ou húmidos. Para ficar a conhecer os requisitos relativos à temperatura e à humidade, consulte as especificações do dispositivo.
- Caso o dispositivo emita fumo, odores ou ruídos, desligue a alimentação elétrica de imediato, retire o cabo de alimentação da tomada e contacte o centro de assistência.
- Se o dispositivo não funcionar corretamente, contacte a loja onde o comprou ou o serviço de assistência técnica mais próximo. NÃO desmonte ou modifique o dispositivo de outra forma que não a autorizada (No caso de problemas provocados pela modificação ou manutenção não autorizadas, a empresa não assumirá qualquer responsabilidade).
- Guarde todos os materiais de embalagem depois de os desembalar para uso futuro. No caso de ocorrência de avaria, deve enviar o dispositivo para a fábrica com a embalagem original. O transporte sem a embalagem original pode resultar em danos no dispositivo e a empresa não assumirá qualquer responsabilidade.
- Por favor, cumpra os requisitos de proteção de informações pessoais e de segurança de dados, uma vez que o dispositivo pode enfrentar problemas de segurança ao estar ligado à internet. Contacte-nos se ocorrerem riscos de segurança da rede.
- Por favor, tenha em consideração que a configuração das palavras-passe e de outras definições de segurança do dispositivo são da sua responsabilidade, assim como o guardar do seu nome de utilizador e da sua palavra-passe.
- Por favor, NÃO toque na objetiva com os dedos desprotegidos, no caso de o suor ácido dos dedos erodir o revestimento de superfície da objetiva.

- NÃO aponte a objetiva na direção de fontes de luzes fortes, como o sol ou lâmpadas incandescentes. As luzes fortes podem causar danos irreversíveis ao dispositivo.
- NÃO desligue a alimentação durante formatações, uploads ou downloads. Caso contrário, os ficheiros podem ser danificados.

Apresentação geral do painel

Interface	Descrição	Interface	Descrição
 WIFI	Interface da antena Wi-Fi		OPT
 M-ANT	Interface da antena 4G	 12V OFF  ON	Entrada de alimentação
 GNSS	Interface da antena do GPS		
 RST	Reiniciar		
 RST			Interface de rede
 RESET			
 VGA	Interface de VGA		
 DI+ DI- D2+ D2- RS485	Interface de RS-485		
 RS-485 An Bn An Bn GND			 TL16 TL15 ... TL1 ○ ○ ... ○
 AINOUT AUDIO	Interface de áudio	 USB	Interface USB
 IN1 G IN2 G ALARM IN	Entrada de alarme		
 RS232 G TO RG G T1 R1	Interface RS232		

	Saída de alarme		
	Indicador de pronto		Indicador de estado
	Indicador SATA		Indicador e botão de UID
	Indicador/botão de alimentação		Indicador de alarme
			
			Indicador de alimentação do sistema
	Interface da entrada de alimentação 1 +1 redundante		Potência de saída
	Interface de deteção do canal de entrada CA		Comutador de velocidade de transmissão

- A aparência e as posições da interface podem variar consoante o modelo. Por favor, guie-se pelos aparelhos.
- Os tipos e os números das interfaces suportadas podem variar consoante o modelo. Por favor, guie-se pelos aparelhos.
- A interface USB não tem permissão para carregar outros aparelhos ou ligar-se a outras cargas.
- n na interface RS-485 = 1, 2, 3...

Instalação

A apresentação e os métodos de instalação dos dispositivos podem variar de acordo com os diferentes modelos. Este capítulo utiliza, como exemplo, dois tipos de apresentações de dispositivos para explicar a instalação do dispositivo. Por favor, guie-se pelos aparelhos para mais pormenores.

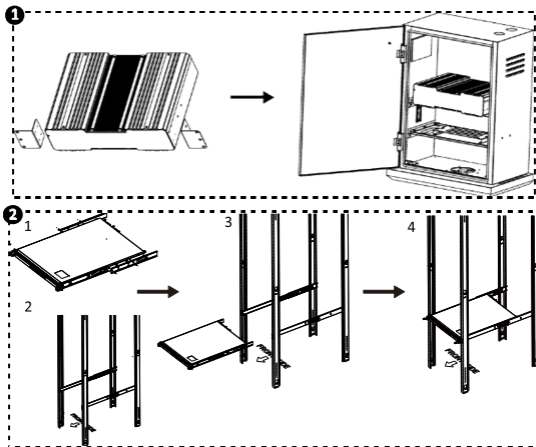

Ativação e início de sessão (para o Servidor de tráfego)



©2020 Hangzhou Hikvision Digital Technology Co., Ltd. Alle rechten voorbehouden.

Deze handleiding is eigendom van Hangzhou Hikvision Digital Technology Co., Ltd. of haar verbonden ondernemingen (hierna "Hikvision" genoemd) en mag op geen enkele manier worden gereproduceerd, gewijzigd, vertaald of verspreid, gedeeltelijk of volledig, zonder de voorafgaande schriftelijke toestemming van Hikvision. Tenzij hierin uitdrukkelijk anders vermeld geeft Hikvision geen waarborgen, garanties of representaties, expliciet of impliciet, met betrekking tot de handleiding of hierin opgenomen informatie.

Over deze handleiding

De handleiding bevat instructies voor het gebruik en beheer van het product. Foto's, grafieken, afbeeldingen en alle andere informatie hierna worden verstrekt voor beschrijving en uitleg. De informatie in de handleiding is onderhevig aan verandering, zonder voorafgaande kennisgeving, als gevolg van firmware-updates of andere redenen. U kunt de nieuwste versie van deze handleiding vinden op de Hikvision-website (<https://www.hikvision.com/>).

Gebruik deze handleiding onder begeleiding en ondersteuning van professionals die zijn opgeleid voor het ondersteunen van het product.

Erkenning handelsmerken

- **HIKVISION** en andere handelsmerken en logo's van Hikvision zijn eigendom van Hikvision in de verschillende jurisdicties. Andere hierna genoemde handelsmerken en logo's zijn eigendom van hun respectievelijke eigenaars.
- Andere handelsmerken en logo's zijn het eigendom van hun respectieve eigenaren.

Juridische disclaimer

VOOR ZOVER MAXIMAAL TOEGESTAAN OP GROND VAN HET TOEPASSELIJK RECHT, WORDEN DEZE HANDLEIDING EN HET OMSCHREVEN PRODUCT, INCLUSIEF HARDWARE, SOFTWARE EN FIRMWARE, GELEVERD 'ZOALS ZE ZIJN', INCLUSIEF 'FOUTEN EN GEBREKEN'. HIKVISION GEEFT GEEN GARANTIES, EXPLICIET NOCH IMPLICIET, INCLUSIEF ZONDER BEPERKING OMTRENT VERKOOPBAARHEID, TEVREDENHEID OMTRENT KWALITEIT OF GESCHIKTHEID VOOR EEN BEPAALD DOEL. HET GEBRUIK VAN HET PRODUCT DOOR U IS OP EIGEN RISICO. IN GEEN GEVAL IS HIKVISION

VERANTWOORDELIJK VOOR SPECIALE, BIJKOMENDE, INCIDENTELE OF INDIRECTE SCHADE, WAARONDER, ONDER ANDERE, SCHADE VAN VERLIES AAN ZAKELIJKE WINST, ZAKELIJKE ONDERBREKING OF VERLIES VAN GEGEVENS, CORRUPTIE OF SYSTEMEN, OF VERLIES VAN DOCUMENTATIE, ONGEACHT OF DIT VOORTVLOEIT UIT CONTRACTBREUK, BENADELING (INCLUSIEF NALATIGHEID), PRODUCTAANSPRAAKELIJKHEID OF ANDERS, MET BETREKKING TOT HET PRODUCT, ZELFS ALS HIKVISION OP DE HOOGTE IS GEBRACHT VAN ZULKE SCHADE OF VERLIES.

U ERKENT DAT DE AARD VAN INTERNET INHERENTE VEILIGHEIDSRISICO'S MET ZICH MEE BRENGT, EN HIKVISION GEEN ENKELE VERANTWOORDELIJKHEID NEEMT VOOR ABNORMALE WERKING, PRIVACYLEKKEN OF ANDERE SCHADE DIE VOORTVLOEIT UIT CYBERAANVAL, HACKERAANVAL, VIRUSINFECTIE, OF ANDERE INTERNETVEILIGHEIDSRISICO'S; HIKVISION BIJDT INDIEN NODIG ECHTER TIJDELIJK TECHNISCHE ONDERSTEUNING.

U GAAT AKKOORD MET HET GEBRUIK VAN DIT PRODUCT IN OVEREENSTEMMING MET ALLE TOEPASBARE WETTEN EN UITSLUITEND U BENT VERANTWOORDELIJK VOOR DE GARANTIE DAT UW GEBRUIK OVEREENSTEMT MET DE TOEPASBARE WET. U BENT VOORAL VERANTWOORDELIJK DAT HET GEBRUIK VAN DIT PRODUCT GEEN INBREUK MAAKT OP DE RECHTEN VAN DERDEN, INCLUSIEF EN ZONDER BEPERKING DE RECHTEN VAN PUBLICITEIT, INTELLECTUEEL EIGENDOM, OF GEGEVENS BESCHERMING EN ANDERE PRIVACYRECHTEN. U MAG DIT PRODUCT NIET GEBRUIKEN VOOR ENIGE ONWETTIG EINDGEBRUIK, MET INBEGRIJ VAN DE ONTWIKKELING OF DE PRODUCTIE VAN MASSAVERNIETIGINGSWAPENS, DE ONTWIKKELING OF DE PRODUCTIE VAN CHEMISCHE OF BIOLOGISCHE WAPENS, ALLE ACTIVITEITEN IN HET KADER VAN EVENTUELE NUCLEAIRE EXPLOSIEVEN OF ONVEILIGE NUCLEAIRE BRANDSTOF CYCLUS, OF TER ONDERSTEUNING VAN MENSENRECHTENSCHENDINGEN.

IN HET GEVAL VAN ENIGE CONFLICTEN TUSSEN DEZE HANDLEIDING EN DE TOEPASSELIJKE WETGEVING, PREVALEERT DE LAATSTE.

Veiligheidsinstructies























- Het gebruik van het product moet in strikte overeenstemming met de plaatselijke wetten en voorschriften plaatsvinden. Schakel het apparaat uit op verboden gebied.
- Gebruik van het product moet in strikte overeenstemming met de plaatselijke elektrische veiligheidsvoorschriften plaatsvinden.
- Gebruik de door een gekwalificeerde fabrikant geleverde netstroomadapter. Raadpleeg de productspecificaties voor nauwkeurig omschreven vereisten omtrent de voeding.
- Het wordt aanbevolen om voor elk apparaat een onafhankelijke netstroomadapter te leveren, aangezien overbelasting van de adapter oververhitting of brandgevaar kan veroorzaken.
- Controleer eerst of de voeding is losgekoppeld voordat u het apparaat volgens de beschrijving in de handleiding op geoorloofde wijze van bedrading voorziet, installeert of demonteert.
- Raak, om elektrische schokken te voorkomen, NOOIT rechtstreeks blootliggende contacten en componenten aan zodra het toestel onder spanning staat.
- GEBRUIK GEEN beschadigde voorzieningen t.b.v. de voeding (bijv. kabels, netstroomadapter, enz.) om elektrische schokken, brand en explosiegevaar te voorkomen.
- Onderbreek de voeding NIET rechtstreeks om het apparaat uit te schakelen. Schakel het apparaat op normale wijze uit en trek daarna pas de stekker uit het stopcontact om gegevensverlies te voorkomen.
- Blokkeer de uitrusting t.b.v. de voeding NIET om gemakkelijk aan te sluiten en los te koppelen.
- Zorg ervoor dat de voeding is uitgeschakeld als de adapter niet actief wordt gebruikt.
- Controleer of de apparaat goed geaard is.
- Om warmteophoping te voorkomen is goede ventilatie vereist voor een juiste bedrijfsomgeving.
- Sla het apparaat op een droge, goed geventileerde, bijtend-gas-vrije omgeving op, zonder direct zonlicht, en zonder verwarmingsbronnen in de omgeving.

















- Vermijd vuur, water en explosieve omgeving wanneer u het apparaat gebruikt.
- Installeer het apparaat zodanig dat blikseminslagen kunnen worden vermeden. Installeer zonodig een bliksemafleider.
- Houd het toestel uit de buurt van magnetische velden.
- Vermijd installatie van het apparaat op trillende oppervlakken of plaatsen. Als u zich hier niet aan houdt, dan kan dit schade aan het apparaat veroorzaken.
- Raak de warmteafvoercomponent NIET aan om brandwonden te voorkomen.
- Stel het apparaat NIET bloot aan extreem hete, koude of vochtige omgevingen. Zie voor temperatuur- en luchtvochtigheidsvereisten de apparaatspecificaties.
- Als er rook, geur of geluid uit het apparaat komt, schakel het dan onmiddellijk uit, haal de stekker van het netsnoer uit het stopcontact en neem contact op met het servicecentrum.
- Neem, als het apparaat niet naar behoren werkt, contact op met de winkel waar u het hebt aangeschaft of ga naar het dichtstbijzijnde servicecentrum. Demonteer of wijzig het apparaat NIET op ongeoorloofde wijze (Het bedrijf accepteert geen verantwoordelijkheid voor problemen die zijn veroorzaakt door ongeoorloofde wijziging of onderhoud).
- Bewaar na uitpakken alle verpakkingsmaterialen voor toekomstig gebruik. In het geval van een defect moet u het apparaat in de originele verpakking terugsturen naar de fabriek. Transport zonder de originele verpakking kan tot schade aan het apparaat en extra kosten leiden.
- Zorg voor bescherming van persoonlijke gegevens en gegevensbeveiliging aangezien het apparaat mogelijk te maken kan krijgen met netwerkbeveiligingsproblemen wanneer het met internet wordt verbonden. Neem contact met ons op indien zich netwerkbeveiligingsrisico's voordoen.
- Wij vragen uw begrip voor het feit dat u verantwoordelijkheid bent voor het configureren van alle wachtwoorden en andere

beveiligingsinstellingen betreffende het apparaat, en bewaar uw gebruikersnaam en wachtwoord.

- Raak de lens NIET rechtstreeks met vingers aan omdat het zure zweet van de vingers de oppervlaktecoating van de lens aantast.
- Richt de lens NIET op fel licht zoals de zon of een gloeilamp. Het felle licht kan het apparaat blijvend beschadigen.
- Koppel NIET los van de voeding tijdens het formatteren, uploaden en downloaden. Anders kunnen bestanden beschadigd worden.

Overzicht paneel

Interface	Omschrijving	Interface	Omschrijving
 WIFI	Wifi-antenne-interface		OPT
 M-ANT	Interface 4G-antenne	 12V	Stroomaansluiting
 GNSS	Interface GPS-antenne	 OFF ON	
 RST	Terugzetten		GND
 RST			Netwerkitinterface
 RESET			
 VGA	VGA-interface	 LAN1 LAN2	Kanaalindicator
 D1+ D1- D2+ D2- RS485	RS-485-interface	 LANA LANB	
 An Bn An Bn GND			 TL16 TL15 ... TL1
 AINOUT AUDIO	Audio-interface	 USB	USB-interface
 IN1 G IN2 G ALARM IN	Alarmingang	 +/-	

	RS-232- interface		
	Alarmluiting		
	Gereedheid- indicator		Statusindicator
	SATA- indicator		UID-indicator en -toets
	Aan/uit- indicator en -toets		Alarmluiting
			Systeemvermogenindicator
		Redundantie 1+1 voedingsingang	
	Interface voor detectie van wisselstroom door kanaal		Baudrateschakelaar

- De interfaceverschijningsvormen en posities kunnen bij verschillende modellen variëren. Raadpleeg het daadwerkelijke apparaat.
- Ondersteunde interfacetypen en -nummers kunnen bij verschillende modellen variëren. Raadpleeg het daadwerkelijke apparaat.
- Het is niet toegestaan om de USB-interface te gebruiken om andere apparaten op te laden of om verbinding te maken met andere belastingen.
- n in RS-485-interface = 1, 2, 3, ...

Installatie

Het uiterlijk en de installatiemethoden van het apparaat kunnen per model verschillen. Dit hoofdstuk toont twee soorten apparaatweergaven als voorbeelden voor apparaatinstallatie. Raadpleeg de daadwerkelijke apparaten voor meer informatie.

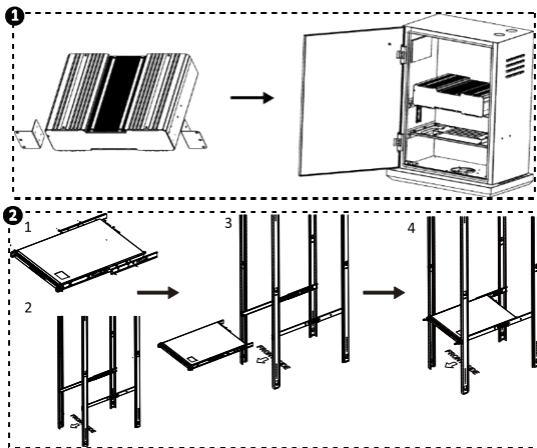

Activeren en inloggen (voor Verkeersserver)



©2020 Hangzhou Hikvision Digital Technology Co., Ltd. Všechna práva vyhrazena.

Tento návod je majetkem společnosti Hangzhou Hikvision Digital Technology Co., Ltd. nebo jejích poboček (dále jen „Hikvision“) a bez předchozího písemného souhlasu společnosti Hikvision ho nelze žádným způsobem částečně ani zcela reprodukovat, měnit, překládat ani distribuovat. Pokud není jinak výslovně uvedeno, společnost Hikvision neposkytuje ve vztahu k návodu a zde uvedeným informacím žádné záruky ani ujištění, a to ani výslovné, ani vyplývající.

Informace o tomto návodu

V návodu jsou obsaženy pokyny k používání a obsluze výrobku. Obrázky, schémata, snímky a veškeré ostatní zde uvedené informace slouží pouze jako popis a vysvětlení. Informace obsažené v tomto návodu podléhají vzhledem k aktualizacím firmwaru nebo z jiných důvodů změnám bez upozornění. Nejnovější verzi tohoto návodu naleznete na webových stránkách společnosti Hikvision (<https://www.hikvision.com/>).

Tento návod používejte s vedením a pomocí odborníků vyškolených v oblasti podpory výrobku.

Prohlášení o ochranných známkách

- **HIKVISION** a ostatní ochranné známky a loga společnosti Hikvision jsou vlastnictvím společnosti Hikvision v různých jurisdikcích. Ostatní níže uvedené ochranné známky a loga jsou vlastnictvím příslušných vlastníků.
- Ostatní ochranné známky a loga uvedené v této příručce jsou majetkem příslušných vlastníků.

Prohlášení o vyloučení odpovědnosti

TATO PŘÍRUČKA A POPISOVANÉ PRODUKTY VČETNĚ PŘÍSLUŠNÉHO HARDWARU, SOFTWARE A FIRMWARU JSOU V MAXIMÁLNÍM ROZSAHU PŘÍPUSTNÉM PODLE ZÁKONA POSKYTOVÁNY, „JAK STOJÍ A LEŽÍ“, A „SE VŠEMI VADAMI A CHYBAMI“. SPOLEČNOST HIKVISION NEPOSKYTUJE ŽÁDNÉ VÝSLOVNÉ ANI PŘEDPOKLÁDANÉ ZÁRUKY ZARNUJÍCÍ MIMO JINÉ PRODEJNOST, USPOKOJIVOU KVALITU NEBO VHODNOST KE KONKRÉTNÍM ÚČELŮM. POUŽÍVÁNÍ TOHOTO PRODUKTU JE NA VAŠE VLASTNÍ RIZIKO. SPOLEČNOST HIKVISION V ŽÁDNÉM PŘÍPADĚ NENESE ODPOVĚDNOST ZA JAKÉKOLI ZVLÁŠTNÍ, NÁSLEDNÉ, NÁHODNÉ NEBO NEPŘÍMÉ ŠKODY ZAHRNÚJÍCÍ MIMO JINÉ ŠKODY ZE ZTRÁTY OBCHODNÍHO ZISKU,

PŘERUŠENÍ OBCHODNÍ ČINNOSTI NEBO ZTRÁTY DAT, POŠKOZENÍ SYSTÉMŮ NEBO ZTRÁTY DOKUMENTACE V SOUVISLOSTI S POUŽÍVÁNÍM TOHOTO VÝROBKU BEZ OHLEDU NA TO, ZDA TAKOVÉ ŠKODY VZNIKLY Z DŮVODU PORUŠENÍ SMLOUVY, OBČANSKOPRÁVNÍHO PŘEČINU (VČETNĚ NEDBALOSTI) ČI ODPOVĚDNOSTI ZA PRODUKT, A TO ANI V PŘÍPADĚ, ŽE SPOLEČNOST HIKVISION BYLA NA MOŽNOST TAKOVÝCHTO ŠKOD NEBO ZTRÁTY UPOZORNĚNA.

BERETE NA VĚDOMÍ, ŽE INTERNET SVOU PODSTATOU PŘEDSTAVUJE SKRYTÁ BEZPEČNOSTNÍ RIZIKA A SPOLEČNOST HIKVISION PROTO NEPŘEBÍRÁ ŽÁDNOU ODPOVĚDNOST ZA NESTANDARDNÍ PROVOZNÍ CHOVÁNÍ, ÚNIK OSOBNÍCH ÚDAJŮ NEBO JINÉ ŠKODY VYPLÝVAJÍCÍ Z KYBERNETICKÉHO ČI HACKERSKÉHO ÚTOKU, NAPADENÍ VIREM NEBO ŠKODY ZPŮSOBENÉ JINÝMI INTERNETOVÝMI BEZPEČNOSTNÍMI RIZIKY; SPOLEČNOST HIKVISION VŠAK V PŘÍPADĚ POTŘEBY POSKYTNE VČASNOU TECHNICKOU PODPORU.

SOUHLASÍTE S TÍM, ŽE TENTO PRODUKT BUDE POUŽÍVÁN V SOULADU SE VŠEMI PLATNÝMI ZÁKONY A VÝHRADNĚ ODPOVÍDÁTE ZA ZAJIŠTĚNÍ, ŽE VAŠE UŽÍVÁNÍ BUDE V SOULADU S PLATNOU LEGISLATIVOU. ODPOVÍDÁTE ZEJMÉNA ZA POUŽÍVÁNÍ PRODUKTU ZPŮSOBEM, KTERÝ NEPORUŠUJE PRÁVA TŘETÍCH STRAN, COŽ ZAHRNUJE MIMO JINÉ PRÁVO NA OCHRANU OSOBNOSTI, PRÁVO DUŠEVNÍHO VLASTNICTVÍ NEBO PRÁVO NA OCHRANU OSOBNÍCH ÚDAJŮ A DALŠÍ PRÁVA NA OCHRANU SOUKROMÍ. TENTO PRODUKT NESMÍTE POUŽÍVAT K JAKÝMKOLI NEDOVOLENÝM KONCOVÝM ÚČELŮM VČETNĚ VÝVOJE ČI VÝROBY ZBRANÍ HROMADNÉHO NIČENÍ, VÝVOJE NEBO VÝROBY CHEMICKÝCH ČI BIOLOGICKÝCH ZBRANÍ NEBO JAKÝCHKOLI ČINNOSTÍ SOUVISEJÍCÍCH S JADERNÝMI VÝBUŠNINAMI NEBO NEBEZPEČNÝM JADERNÝM PALIVOVÝM CYKLEM ČI K PODPOŘE PORUŠOVÁNÍ LIDSKÝCH PRÁV.

V PŘÍPADĚ JAKÉHOKOLI ROZPORU MEZI TÍMTO NÁVODEM A PŘÍSLUŠNÝMI ZÁKONY PLATÍ DRUHÉ ZMÍNĚNÉ.





Bezpečnostní pokyny

































- Používání výrobku musí být přísně v souladu s místními zákony a předpisy. V zakázané oblasti výrobek vypněte.





- Používání výrobku musí být přísně v souladu s místními bezpečnostními předpisy pro elektrická zařízení.
- Používejte napájecí adaptér dodaný kvalifikovaným výrobcem. Podrobné požadavky na napájení naleznete ve specifikaci výrobku.
- Doporučuje se zajistit nezávislý napájecí adaptér pro každé zařízení, protože přetížení adaptéru může vést k přehřátí nebo způsobit požár.
- Před připojením, instalací a demontáží zařízení se ujistěte, že napájení bylo odpojeno schváleným způsobem dle popisu uvedeného v návodu.
- Pokud je zařízení napájeno, **NEDOTÝKEJTE** se přímo odkrytých kontaktů a součástí, aby nedošlo k úrazu elektrickým proudem.
- **NEPOUŽÍVEJTE** poškozená napájecí zařízení (např. kabel, napájecí adaptér atd.), aby nedošlo k úrazu elektrickým proudem, požáru nebo výbuchu.
- Při vypínání zařízení **NEODPOJUJTE** zdroj napájení přímo. Vypněte zařízení normálně a poté odpojte napájecí kabel, aby nedošlo ke ztrátě dat.
- **NEBLOKUJTE** napájecí vybavení, abyste jej mohli pohodlně zapojovat a odpojovat.
- Pokud se napájecí adaptér nepoužívá, zajistěte, aby byl zdroj napájení odpojen.
- Zkontrolujte, zda je zařízení pevně připojeno k zemi.
- Aby nedošlo k hromadění tepla, je nutná pro správné provozní prostředí dobrá ventilace.
- Zařízení skladujte v suchém, dobře větraném prostředí bez korozivních plynů, bez přímého slunečního záření a mimo dosah zdrojů tepla.
- Při používání zařízení se vyhněte prostředí, kde se nachází oheň, voda a kde hrozí výbuch.
- Namontujte zařízení takovým způsobem, abyste zabránili úderům blesku. V případě potřeby nainstalujte bleskojistku.
- Udržujte zařízení mimo dosah magnetického rušení.
- Neinstalujte zařízení na povrchy nebo místa s vibracemi. Při nedodržení tohoto pokynu může dojít k poškození zařízení.
- **NEDOTÝKEJTE** se součásti pro odvod tepla, aby nedošlo k popálení.

- NEVYSTAVUJTE zařízení extrémně horkému, chladnému nebo vlhkému prostředí. Požadavky na teplotu a vlhkost jsou uvedeny ve specifikaci zařízení.
- Pokud ze zařízení vychází kouř, zápach nebo hluk, zařízení okamžitě vypněte, odpojte napájecí kabel a obraťte se na servisní středisko.
- Pokud zařízení nefunguje správně, obraťte se na prodejnu, kde jste jej zakoupili, nebo na nejbližší servisní středisko. Zařízení **NEROZEBÍREJTE** ani **NEUPRAVUJTE** neschváleným způsobem (v případě problémů způsobených neschválenými úpravami nebo údržbou nepřebírá společnost žádnou odpovědnost).
- Po vybalení uchovejte veškeré obaly pro budoucí použití. V případě jakékoli poruchy je třeba vrátit zařízení výrobcí v původním obalu. Při přepravě bez původního obalu může dojít k poškození zařízení a společnost nepřevzme žádnou odpovědnost.
- Zajistěte ochranu osobních údajů a zabezpečení dat, protože se zařízení během připojení k internetu může potýkat s problémy se zabezpečením sítě. Pokud dojde k ohrožení zabezpečení sítě, obraťte se na nás.
- Mějte na paměti, že jste odpovědní za konfiguraci všech hesel a dalších nastavení zabezpečení zařízení a uchovejte uživatelské jméno a heslo.
- **NEDOTÝKEJTE** se objektivu přímo prsty, aby kyselý pot z prstů nenarušil povrchovou úpravu objektivu.
- **NEMIŘTE** objektivem do silného světla, například do slunce nebo klasické žárovky. Silné světlo může způsobit nevratné poškození zařízení.
- **NEODPOJUJTE** napájení během formátování, odesílání a stahování. Jinak může dojít k poškození souborů.

Přehled panelu

Konektory	Popis	Konektory	Popis
	Konektor antény Wi-Fi		OPT
	Konektor antény 4G		Vstup napájení

 GNSS	Konektor antény GPS		
 RST	Reset		GND
 RST			Síťový konektor
 RESET			
 VGA	Konektor VGA		Síťový konektor
 D1+ D1- D2+ D2- RS485	Konektor RS-485		
 An Bn An Bn GND		TL16 TL15 ... TL1 	Indikátor kanálu
 AINOUT AUDIO	Audiokonektor	 USB	Konektor USB
 IN1 G IN2 G ALARM IN	Vstup alarmu		
 G T0 R0 G T1 R1 RS232	Konektor RS-232		
 ALARM OUT 1A 1B 2A 2B	Výstup alarmu	 USB 2.0	
 RDY	Indikátor připravenosti	 STATUS	Indikátor stavu
 SATA	Indikátor SATA	 UID	Indikátor a tlačítko UID
 PWR	Indikátor/ tlačítko napájení	 ALM	Indikátor alarmu
 POWER		 ALARM	Indikátor alarmu
 PWR		 ST	Indikátor napájení systému

	<p>Konektor vstupu napájení redundance 1+1</p>		<p>Výstup napájení</p>
	<p>Konektor detekce vstupu stř. proudu kanálu</p>		<p>Přepínač přenosové rychlosti</p>

- Vzhled a umístění konektorů se mohou u různých modelů lišit. Viz skutečné zařízení.
- Podporované typy a počty konektorů se mohou u různých modelů lišit. Viz skutečné zařízení.
- Konektor USB není povoleno používat k nabíjení jiných zařízení ani k připojení k jiným zatížením.
- n v konektoru RS-485 = 1, 2, 3...

Montáž

Vzhledy zařízení a způsoby montáže se mohou u různých modelů lišit. V této kapitole jsou jako příklady pro zobrazení montáže zařízení uvedeny dva typy vzhledu zařízení. Další podrobnosti viz skutečné zařízení.

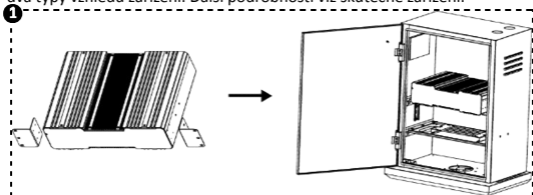

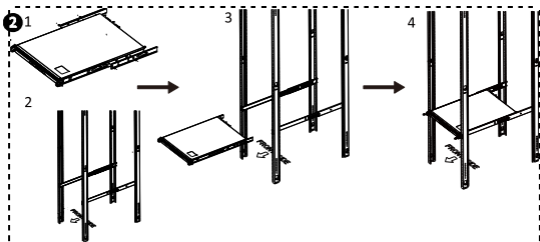

Aktivace a přihlášení (pro server dopravu)



©2020 Hangzhou Hikvision Digital Technology Co., Ltd. Alle rettigheder forbeholdes.

Denne vejledning tilhører Hangzhou Hikvision Digital Technology Co., Ltd. eller virksomhedens tilknyttede virksomheder (i det efterfølgende benævnt "Hikvision") og må ikke kopieres, ændres, oversættes eller distribueres helt eller delvist på nogen måde uden Hikvisions forudgående skriftlige tilladelse. Medmindre andet udtrykkeligt er angivet i vejledningen, afgiver Hikvision ingen garantier eller erklæringer, uanset om de er udtrykkelige eller underforståede, med hensyn til vejledningen og alle informationer i den.

Om denne vejledning

Vejledningen indeholder anvisninger om brug og håndtering af produktet. Billeder, diagrammer, illustrationer og alle øvrige oplysninger herefter tjener kun som beskrivelse og forklaring. Oplysningerne i vejledningen er med forbehold for ændring uden varsel på grund af opdateringer af firmware eller andre årsager. Du kan finde den seneste udgave af vejledning på Hikvisions websted (<https://www.hikvision.com/>).

Brug brugervejledningen under vejledning af og med hjælp fra fagfolk, der er uddannet i understøttelse af produktet.

Anerkendelse af varemærker

- **HIKVISION** og andre af Hikvisions varemærker og logoer tilhører Hikvision i forskellige jurisdiktioner. Andre varemærker og logoer nævnt nedenfor tilhører deres respektive ejere.
- Andre nævnte varemærker og logoer tilhører deres respektive ejere.

Juridisk ansvarsfraskrivelse

VEJLEDNINGEN OG DET HERI BESKREVNE PRODUKT, INKL. HARDWARE, SOFTWARE OG FIRMWARE, LEVERES I STØRST MULIGT OMFANG, DER ER TILLADT VED LOV, "SOM DET ER OG FOREFINDES" OG "MED ALLE DEFEKTER OG FEJL". HIKVISION UDSTEDER INGEN GARANTIER, UDTRYKKELEGE ELLER UNDERFORSTÅEDE, INKL. UDEN BEGRÆNSNING, VEDRØRENDE SALGBARHED, TILFREDSSTILLENDENDE KVALITET ELLER EGNETHED TIL ET BESTEMT FORMÅL. DIN BRUG AF PRODUKTET SKER PÅ DIN EGEN RISIKO. UNDER INGEN OMSTÆNDIGHEDER ER HIKVISION ANSVARLIG OVER FOR DIG FOR SÆRLIGE SKADER, HÆNDELIGE SKADER, FØLGESKADER ELLER INDIREKTE SKADER, INKL. BL.A., SKADER SOM FØLGE AF DRIFTSTAB, DRIFTSFORSTYRRELSER ELLER TAB AF DATA, BESKADIGELSE

AF SYSTEMER ELLER TAB AF DOKUMENTATION, UANSET OM DET ER BASERET PÅ KONTRAKTBRUD, SKADEVOLDENDE HANDLINGER (HERUNDER UAGTSOMHED), PRODUKTANSVAR ELLER PÅ ANDEN MÅDE I FORBINDELSE MED BRUGEN AF PRODUKTET, SELVOM HIKVISION ER BLEVET UNDERRETTET OM MULIGHEDEN FOR SÅDANNE SKADER.

DU ANERKENDER, AT INTERNETTET INDEHOLDER INDBYGGEDE SIKKERHEDSRISICI. HIKVISION PÅTAGER SIG INTET ANSVAR FOR UNORMAL DRIFT, LÆKAGE AF PERSONLIGE OPLYSNINGER ELLER ANDRE SKADER SOM FØLGE AF CYBERANGREB, HACKERANGREB, VIRUSANGREB ELLER ANDRE INTERNETSIKKERHEDSRISICI. HIKVISION VIL DOG YDE EVENTUEL NØDVENDIG OG RETTIDIG TEKNISK BISTAND.

DU ERKLÆRER DIG INDFORSTÅET MED AT BRUGE PRODUKTET I OVERENSSTEMMELSE MED ALLE GÆLDENDE LOVE, OG DU ER ENEANSVARLIG FOR AT SIKRE, AT DIN BRUG OVERHOLDER AL GÆLDENDE LOVGIVNING. DU ER ISÆR ANSVARLIG FOR AT BRUGE PRODUKTET PÅ EN MÅDE, DER IKKE KRÆNKER TREDJEPARTERS RETTIGHEDER, HERUNDER, UDEN BEGRÆNSNINGER, RETTIGHEDER VEDRØRENDE OFFENTLIG OMTALE, INTELLEKTUELLE EJENDOMSRETTIGHEDER ELLER RETTIGHEDER VEDRØRENDE DATABASESKYTTELSE OG ANDRE RETTIGHEDER VEDRØRENDE PERSONLIGE OPLYSNINGER. DU MÅ IKKE BRUGE PRODUKTET TIL FORBUDTE SLUTANVENDELSER, HERUNDER UDVIKLING ELLER FREMSTILLING AF MASSEØDELÆGGELSESVÅBEN, UDVIKLING ELLER PRODUKTION AF KEMISKE ELLER BIOLOGISKE VÅBEN, AKTIVITETER I DEN KONTEKST, DER ER KNYTTET TIL ATOMBOMBER ELLER USIKKERT REAKTORBRÆNDELSE, ELLER SOM STØTTE TIL OVERTRÆDELSE AF MENNESKERETTIGHEDER.

I TILFÆLDE AF UOVERENSSTEMMELSE MELLEM VEJLEDNINGEN OG GÆLDENDE LOVGIVNING GÆLDER SIDSTNÆVNTE.





Sikkerhedsanvisninger

































- Brug af dette produkt skal strengt overholde lokal lovgivning og lokale bestemmelser. Enheden skal slukkes i områder, hvor det er forbudt at bruge den.
- Brug af dette produkt skal strengt overholde lokale bestemmelser for elektrisk sikkerhed.





- Brug en strømadapter fra en godkendt fabrikant. Se de nærmere krav til strømforsyning i produktspecifikationerne.
- Det anbefales at bruge en separat strømadapter til hver enhed, da overbelastning af en adapter kan forårsage overophedning eller risiko for brand.
- Kontrollér, at strømmen er afbrudt, før du trækker ledninger til, installerer eller adskiller enheden på den i vejledningen beskrevne måde.
- For at undgå elektrisk stød må du IKKE direkte røre ved blotlagte kontakter og komponenter, når der er sat strøm til enheden.
- For at undgå elektrisk stød, brandrisiko og eksplosion må du IKKE bruge beskadigede strømforsyningsenheder (fx kabel og strømadapter osv.).
- Sluk IKKE enheden ved at afbryde strømforsyningen direkte. For at undgå datatab skal du slukke enheden normalt og derefter trække stikket ud.
- Spær IKKE adgangen til strømforsyningen. Du skal nemt kunne sætte stikket i/trække stikket ud.
- Sørg for, at strømforsyningen er afbrudt, hvis strømadapteren ikke er i brug.
- Sørg for, at enheden har en god jordforbindelse.
- Driftsmiljøet skal være godt udluftet for at undgå varmeophobning.
- Opbevar enheden i omgivelser, der er tørre, har god udluftning, er uden korroderende luftarter, er uden direkte sollys og er uden varmekilder.
- Undgå ild, vand og eksplosive omgivelser, når du bruger enheden.
- Installér enheden således, at lynnedslag kan undgås. Installér om nødvendigt en lynafleder.
- Hold enheden væk fra magnetisk interferens.
- Undgå at installere enheden på overflader eller steder med vibrationer. Manglende overholdelse heraf kan medføre skade på enheden.
- For at undgå forbrænding må du IKKE berøre varmeafledningskomponenten.
- Udsæt IKKE enheden for stærk varme eller kulde eller meget fugtige omgivelser. Se enhedens specifikationer angående temperatur- og fugtighedskrav.

- Hvis enheden afgiver røg, lugt eller støj, skal du straks slukke for strømmen og trække strømkablet ud. Kontakt derefter servicecentret.
- Hvis enheden ikke fungerer korrekt, skal du kontakte butikken, hvor du købte enheden, eller det nærmeste servicecenter. Adskil IKKE, og modificér IKKE enheden på en ikke-godkendt måde. (Virksomheden påtager sig intet ansvar for problemer, der er forårsaget af en ikke-godkendt ændring eller vedligeholdelse).
- Gem al emballage efter udpakningen til senere brug. Du skal bruge den originale emballage til at returnere enheden til fabrikken, hvis der opstår fejl. Forsendelse uden den originale emballage kan medføre skade på enheden, og virksomheden påtager sig intet ansvar herfor.
- Sørg for at aktivere beskyttelse af personoplysninger og datasikkerhed, da enheden kan blive udsat for netværkssikkerhedsproblemer, når den tilsluttes internettet. Kontakt os, hvis der opstår risici for sikkerheden på netværket.
- Du skal være bevidst om, at du har ansvar for at konfigurere alle adgangskoder og andre sikkerhedsindstillinger vedrørende enheden og at opbevare dit brugernavn og din adgangskode et sikkert sted.
- Berør IKKE objektivet direkte med fingrene, da syren i fingrenes sved kan nedbryde lensens overfladebelægning.
- Ret IKKE objektivet mod stærkt lys, fx solen eller en glødelampe. Det stærke lys kan forårsage fatal skade på enheden.
- Afbryd IKKE strømmen under formatering, overførsel og download. Ellers kan filer blive beskadiget.

Oversigt over panelet

Grænseflade	Beskrivelse	Stik	Beskrivelse
 WIFI	Stik til wi-fi-antenne		Optisk stik
 M-ANT	Stik til 4G-antenne	 12V	Strømindgang

 GNSS	Stik til GPS-antenne		
 RST	Nulstil		GND
 RST			Netværksstik
 RESET			
 VGA	VGA-stik		Netværksstik
 D1+ D1- D2+ D2- RS485 RS-485	RS-485-stik		
 An Bn An Bn GND			Kontrollampe for kanal
 AINOUT AUDIO	Lydstik		USB-stik
 IN1 G IN2 G ALARM IN	Alarmindgang		
 G TO R0 G T1 R1 RS232	RS-232-stik		
 ALARM OUT 1A 1B 2A 2B	Alarmudgang		
 RDY	Kontrollampe for klar	 STATUS	Kontrollampe for status
 SATA	Kontrollampe for SATA		Kontrollampe og knap for UID
 PWR	Kontrollampe for strøm/afbryder	 ALM	Kontrollampe for alarm
 POWER PWR		 ALARM ST	Kontrollampe for systemstrøm
			

	Stik til redundant 1+1 strømindsang		Effektudgang
	Stik til detektion af vekselstrømindgang i kanal		Switch til baudhastighed

- Grænsefladernes udseende og placeringer kan variere afhængigt af forskellige modeller. Se den pågældende enhed.
- Understøttede grænsefladers typer og antal kan variere afhængigt af forskellige modeller. Se den pågældende enhed.
- USB-grænsefladen må ikke oplade andre enheder eller forbindes til andre belastninger.
- n i RS-485-stik = 1, 2, 3 ...

Installation

Enhedens udseende og installationsmetoder kan variere afhængigt af forskellige modeller. Dette kapitel benytter to typer enhedsudseender som eksempel for at vise installationen af enheden. Se den pågældende enhed for at få flere oplysninger.

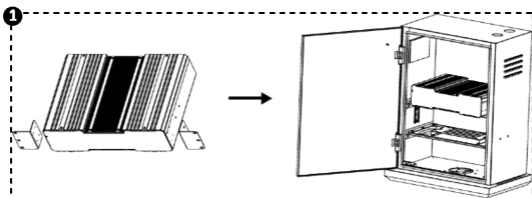

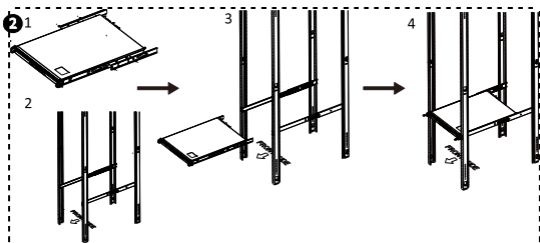

Aktivering og login (for trafikserver)



©2020 Hangzhou Hikvision Digital Technology Co., Ltd. Minden jog fenntartva.

Ez az útmutató a Hangzhou Hikvision Digital Technology Co., Ltd., illetve fiókvállalatai (a továbbiakban „Hikvision”) tulajdonát képezi, ezért a Hikvision előzetes írásbeli engedélye nélkül tilos az útmutató sokszorosítása, módosítása, lefordítása egészben vagy részben történő, bármilyen módon való terjesztése. Ettől eltérő nyilatkozat hiányában, a Hikvision sem kifejezett, sem törvény által vélelmezett garanciát, jótállást vagy biztosítékot nem vállal az útmutatóra, illetve az abban leírt információkra vonatkozóan.

Az útmutatóval kapcsolatos tudnivalók

Az útmutató a termék használatára és kezelésére vonatkozó utasításokat tartalmaz. Az itt szereplő képek, diagramok, ábrák és minden további információ csupán leírásként és magyarázatként szolgál. Az Útmutatóban szereplő információk a firmware-frissítések és egyéb okok miatt előzetes értesítés nélkül változhatnak. Az Útmutató legfrissebb változatáért keresse fel a Hikvision weboldalát (<https://www.hikvision.com/>).

Az Útmutatót a termékkel kapcsolatos támogatáshoz megfelelő képesítéssel rendelkező szakemberek támogatásával és útmutatásával együtt használja.

Védjegynyilatkozat

- **HIKVISION** valamint a Hikvision egyéb védjegyei és logói a Hikvision tulajdonát képezik különböző joghatóságokban. Az alább említett más védjegyek és logók a megfelelő tulajdonosok tulajdonát képezik.
- Az említett egyéb védjegyek és logók a megfelelő tulajdonosok tulajdonát képezik.

Jogi nyilatkozat

EZT A KÉZIKÖNYVET, VALAMINT A BENNE SZEREPLŐ TERMÉKET ANNAK HARDVER-, SZOFTVER-ÖSSZETEVŐIVEL ÉS FIRMWARE-ÉVEL EGYÜTT „EREDETI FORMÁBAN” BIZTOSÍTJUK, „BELEÉRTVE AZOK ÖSSZES ESETLEGES HIBÁJÁT”. A HIKVISION NEM VÁLLAL SEM KIFEJEZETT, SEM TÖRVÉNY ÁLTAL VÉLELMEZETT JÓTÁLLÁST, TÖBBEK KÖZÖTT – DE NEM KORLÁTOZVA – A TERMÉK ÉRTÉKESÍTHETŐSÉGÉRE, MEGFELELŐ MINŐSÉGÉRE, VALAMINT ADOTT CÉLRA VALÓ ALKALMASSÁGÁRA. A TERMÉKET KIZÁRÓLAG SAJÁT FELELŐSÉGÉRE HASZNÁLHATJA. A HIKVISION SEMMILYEN ESETBEN SEM VÁLLAL FELELŐSÉGET ÖN FELÉ SEMMILYEN

KÜLÖNLEGES, KÖVETKEZMÉNYES, JÁRULÉKOS VAGY KÖZVETETT KÁRÉRT, BELEÉRTVE TÖBBEK KÖZÖTT A TERMÉK HASZNÁLATÁVAL ÖSSZEFÜGGÉSBEN AZ ÜZLETI HASZON ELVESZTÉSÉBŐL, AZ ÜZLETMENET MEGSZAKADÁSÁBÓL, VALAMINT AZ ADATOK VAGY DOKUMENTUMOK ELVESZTÉSÉBŐL EREDŐ KÁROKAT, TÖRTÉNJEN EZ SZERZŐDÉSSZEGÉS VAGY KÁROKOZÁS (BELEÉRTVE A GONDATLANSÁGOT) EREDMÉNYEKÉNT, MÉG AKKOR SEM, HA A HIKVISION VÁLLALATOT TÁJÉKOZTATTÁK AZ ILYEN KÁROK BEKÖVETKEZÉSÉNEK LEHETŐSÉGÉRŐL.

ÖN TUDOMÁSUL VESZI, HOGY AZ INTERNET TERMÉSZETÉBŐL FAKADÓAN REJT KOCKÁZATOKAT, ÉS A HIKVISION SEMMILYEN FELELŐSSÉGET NEM VÁLLAL A RENDELLENES MŰKÖDÉSÉRT, A SZEMÉLYES ADATOK KISZIVÁRGÁSÁÉRT VAGY MÁS OLYAN KÁROKÉRT, AMELYEKET KIBERTÁMADÁSOK, HACKERTÁMADÁSOK, VÍRUSFERTŐZÉSEK VAGY MÁS INTERNETES BIZTONSÁGI VESZÉLYEK OKOZTAK; A HIKVISION AZONBAN KÉRÉSRE IDŐBEN MŰSZAKI TÁMOGATÁST NYÚJT.

ÖN ELFOGADJA, HOGY EZT A TERMÉKET KIZÁRÓLAG A VONATKOZÓ TÖRVÉNYI ELŐÍRÁSOK BETARTÁSÁVAL HASZNÁLJA, ÉS HOGY A VONATKOZÓ TÖRVÉNYEKNEK MEGFELELŐ HASZNÁLAT KIZÁRÓLAG AZ ÖN FELELŐSSÉGE. KÜLÖNÖSKÉPPEN AZ ÖN FELELŐSSÉGE, HOGY A TERMÉK HASZNÁLATA SORÁN NE SÉRTSE HARMADIK FÉL JOGAIT, BELEÉRTVE, DE NEM KORLÁTOZVA A NYILVÁNOSSÁGRA, SZELLEMI TULAJDONRA, ADATOK VÉDELMEÉRE ÉS EGYÉB SZEMÉLYES ADATOKRA VONATKOZÓ JOGOKAT. A TERMÉKET NEM HASZNÁLHATJA TILTOTT CÉLRA, BELEÉRTVE A TÖMEGPUSZTÍTÓ FEGYVEREK FEJLESZTÉSÉT VAGY GYÁRTÁSÁT, A VEGYI VAGY BIOLÓGIAI FEGYVEREK FEJLESZTÉSÉT VAGY GYÁRTÁSÁT, VALAMINT BÁRMILYEN, ROBBANÁSVESZÉLYES VAGY NEM BIZTONSÁGOS NUKLEÁRIS HASADÓANYAG-CIKLUSSAL KAPCSOLATOS TEVÉKENYSÉGET, ILLETVE EMBERI JOGI VISSZAÉLÉSEKET TÁMOGATÓ MÓDON TÖRTÉNŐ FELHASZNÁLÁST.

HA A JELEN KÉZIKÖNYV ÉS A HATÁLYOS TÖRVÉNY KÖZÖTT ELLENTMONDÁS TAPASZTALHATÓ, AKKOR AZ UTÓBBI A MÉRVADÓ.





























Biztonsági utasítások













- A termék használatakor szigorúan be kell tartani a helyi törvényeket és előírásokat. Tiltott területen állítsa le a készüléket.

- A termék használatakor szigorúan be kell tartani a helyi elektromos biztonsági előírásokat.
- Minősített gyártó hálózati adapterét használja. A részletes feszültség- és áramsükséglet a termék műszaki adataiban található.
- Minden készülékhez független hálózati adapter használata javasolt, mert az adapter túlterhelése túlmelegedéshez vezethet, és tűzveszélyt idézhet elő.
- Mielőtt az eszközt az útmutatóban szereplő utasításoknak megfelelően, engedélyezett módon huzalozza, telepíti vagy leszereli, válassza le az áramforrásról.
- Az áramütés veszélyének elkerülése érdekében NE érintse meg az érintkezőket és az alkatrészeket, ha az eszköz feszültség alatt áll.
- Az áramütés, tűzveszély és robbanásveszély elkerülése érdekében NE használjon sérült tápegységet (pl. sérült kábel, hálózati adapter stb.) a tápellátáshoz.
- NE közvetlenül a tápellátás megszakításával kapcsolja ki a készüléket. Az adatesztés elkerülése érdekében normál módon állítsa le a készüléket, majd ezt követően húzza ki a tápkábelt.
- A tápkábel kényelmes csatlakoztatása és kihúzása érdekében HAGYJA SZABADON a tápegységet.
- Ügyeljen arra, hogy a hálózati adapter terheletlen állapotában húzza ki a tápkábelt.
- Győződjön meg arról, hogy az eszköz megbízhatóan földelve van.
- A hő felhalmozódásának elkerülése érdekében a megfelelő üzemi környezethez elégséges szellőzést kell biztosítani.
- A készüléket száraz, jól szellőző, maró hatású gázoktól mentes, közvetlen napsugárzástól védett helyen, hőforrástól mentes környezetben kell tárolni.
- Ne használja a készüléket tűz, víz vagy robbanásveszélyes anyagok környezetében.
- Telepítse úgy az eszközt, hogy az ne legyen kitéve villámcsapásnak. Szükség esetén szereljen fel villámvédő eszközt.
- Tartsa távol a készüléket a mágneses zavarforrásoktól.

- Ne telepítse az eszközt rezgő felületekre és helyekre. Ellenkező esetben az eszköz megsérülhet.
- Az égési sérülések elkerülése érdekében NE érjen a hőleadó alkatrészekhez.
- NE tegye ki a készüléket szélsőségesen forró, hideg, vagy nedves környezet hatásának. A hőmérsékletre és páratartalomra vonatkozó előírásokat a készülék műszaki adataiban találja.
- Ha a készülék füstöt, furcsa szagot vagy zajt bocsát ki, azonnal kapcsolja ki, húzza ki a tápkábelt, majd forduljon a szervizközponthoz.
- Ha az eszköz nem működik megfelelően, keresse fel az eladót, vagy a legközelebbi szervizközpontot. NE szerelje szét és ne módosítsa az eszközt engedélyezetlen módon. (Az engedélyezetlen módosításból vagy karbantartásból adódó károkért a vállalat nem vállal felelősséget).
- Minden csomagolóanyagot őrizzen meg későbbi használatra. Meghibásodás esetén az eszközt eredeti csomagolásában kell visszajuttatnia a gyártóhoz. Ha az eredeti csomagolás nélkül szállítja, az eszköz meghibásodását okozhatja, amiért a vállalat nem vállal felelősséget.
- Tekintve, hogy a készülék az internetre csatlakozva hálózati biztonsági kockázatoknak lehet kitéve, gondoskodjon a személyes adatok védelméről és az adatbiztonságról. Hálózati biztonsági kockázat esetén forduljon hozzánk.
- Ne feledje, hogy az Ön felelőssége az eszközhöz kapcsolódó összes jelszó és egyéb biztonsági beállítás megadása, valamint felhasználónevének és jelszavának biztonságos megőrzése.
- NE érintse közvetlenül ujjával az objektív lencséjét, mert az ujjain lévő savas verejték károsítja a lencse felületi bevonatát.
- NE irányítsa az objektívet erős fényforrás, például a Nap vagy izzólámpa irányába. Az erős fény a készülék végleges károsodását okozhatja.
- NE szakítsa meg az áramellátást formázás, feltöltés vagy letöltés közben. Ilyen esetben a fájlok sérülhetnek.

Panel áttekintése

Csatlakozó	Leírás	Csatlakozó	Leírás
 WIFI	Wifi-antennacsatlakozó		OPT
 M-ANT	4G-antennacsatlakozó		Tápfeszültség-bemenet
 GNSS	GPS-antennacsatlakozó		
 RST	Alaphelyzetbe állítás		GND
 RST			Hálózati csatlakozó
 RESET			
 VGA-csatlakozó			
 RS-485 csatlakozó	RS-485 csatlakozó		Csatornajeledő fény
 RS-485			
 AINOUT AUDIO	Audiocsatlakozó	 USB	USB-interfész
 RS232	Riasztási bemenet		
 RS-232 csatlakozó	Riasztási kimenet		
 RS-232 csatlakozó			
 RDY	Készletléti jeledőfény	 STATUS	Állapotjeledő fény

 SATA	SATA-jelzőfény		UID-jelzőfény és nyomógomb
 PWR	Áramellátást jelző fény/nyomógomb	 ALM	Riasztási jelzőfény
 POWER		 ALARM	
PWR 		 ST	Rendszer áramellátását jelző fény
	Redundáns 1+1 tápfeszültség-bemeneti csatlakozó		Tápfeszültség-kimenet
	Bemeneti AC-csatornaérzékelő csatlakozó		Adatsebesség-kapcsoló

- A csatlakozók megjelenése és helye az egyes típusoknál eltérő lehet. A tényleges készüléket vegye figyelembe.
- A támogatott csatlakozótípusok és a csatlakozók száma az egyes típusoknál eltérő lehet. A tényleges készüléket vegye figyelembe.
- Az USB-csatlakozókat nem szabad más eszközök töltésére használni, vagy más terheléshez csatlakoztatni.
- Az RS-485 csatlakozó n értéke = 1, 2, 3...

Telepítés

A készülék megjelenése és a telepítés módja az egyes típusoknál eltérő lehet. Ebben a fejezetben kétféle eszköztípus megjelenése szerepel példaként a telepítés szemléltetése céljából. A további részletekkel kapcsolatban a tényleges készüléket vegye figyelembe.

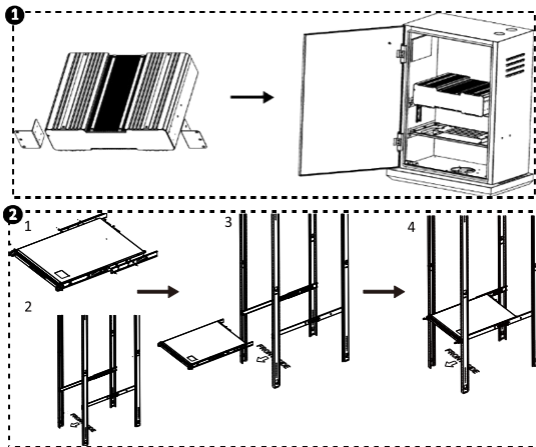

Aktiválás és bejelentkezés (a forgalmi szerverbe)



© 2020 Hangzhou Hikvision Digital Technology Co., Ltd. Wszelkie prawa zastrzeżone.

Ten podręcznik jest własnością firmy Hangzhou Hikvision Digital Technology Co., Ltd. lub jej podmiotów stowarzyszonych (zwanymi dalej „Hikvision”). Zabronione jest powielanie, modyfikowanie, tłumaczenie i rozpowszechnianie niniejszego podręcznika, częściowo lub w całości, niezależnie od metody, bez uprzedniego uzyskania pisemnego zezwolenia od firmy Hikvision. Jeżeli nie zaznaczono wyraźnie inaczej w tym dokumencie, firma Hikvision nie udziela żadnych gwarancji i nie składa żadnych deklaracji, wyraźnych lub dorozumianych, dotyczących Podręcznika i zamieszczonych w nim informacji.

Opis podręcznika

Podręcznik zawiera instrukcje dotyczące korzystania z produktu i omijania go. Zdjęcia, rysunki, wykresy i pozostałe informacje zamieszczono w podręczniku wyłącznie dla celów informacyjnych i opisowych. Informacje zamieszczone w podręczniku mogą ulec zmianie bez powiadomienia w związku z aktualizacjami oprogramowania układowego lub w innych okolicznościach. Najnowsza wersja tego podręcznika jest dostępna w witrynie internetowej firmy Hikvision (<https://www.hikvision.com/>).

Oprócz tego podręcznika należy korzystać z porad i pomocy specjalistów z działu pomocy technicznej związanej z produktem.

Znaki towarowe

- **HIKVISION** oraz inne znaki towarowe i logo Hikvision są własnością firmy Hikvision w różnych jurysdykcjach. Inne znaki towarowe i logo użyte w Podręczniku należą do odpowiednich właścicieli.
- Inne znaki towarowe i logo użyte w podręczniku należą do odpowiednich właścicieli.

Zastrzeżenia prawne

W PEŁNYM ZAKRESIE DOZWOLONYM PRZEZ OBOWIĄZUJĄCE PRAWO TEN PODRĘCZNIK, OPISANY PRODUKT I ZWIĄZANE Z NIM WYPOSAŻENIE ORAZ OPROGRAMOWANIE APLIKACYJNE I UKŁADOWE SĄ UDOSTĘPNIANE BEZ GWARANCJI. FIRMA HIKVISION NIE UDZIELA ŻADNYCH WYRAŹNYCH ANI DOROZUMIANYCH GWARANCJI, TAKICH JAK GWARANCJE DOTYCZĄCE PRZYDATNOŚCI HANDLOWEJ, JAKOŚCI LUB PRZYDATNOŚCI DO OKREŚLONEGO CELU. UŻYTKOWNIK KORZYSTA Z PRODUKTU

NA WŁASNE RYZYKO. NIEZALEŻNIE OD OKOLICZNOŚCI FIRMA HIKVISION NIE PONOSI ODPOWIEDZIALNOŚCI ZA STRATY SPECJALNE, WYNIKOWE, PRZYPADKOWE LUB POŚREDNIE, TAKIE JAK STRATA OCZEKIWANYCH ZYSKÓW Z DZIAŁALNOŚCI BIZNESOWEJ, PRZERWY W DZIAŁALNOŚCI BIZNESOWEJ, USZKODZENIE SYSTEMÓW ALBO STRATA DANYCH LUB DOKUMENTACJI, WYNIKAJĄCE Z NARUSZENIA UMOWY, PRZEWINIENIA (ŁĄCZNIE Z ZANIEDBANIEM), ODPOWIEDZIALNOŚCI ZA PRODUKT LUB INNYCH OKOLICZNOŚCI, ZWIĄZANE Z UŻYCIEM TEGO PRODUKTU, NAWET JEŻELI FIRMA HIKVISION ZOSTAŁA POINFORMOWANA O MOŻLIWOŚCI WYSTĄPIENIA TAKICH SZKÓD LUB STRAT.

UŻYTKOWNIK PRZYJMUJE DO WIADOMOŚCI, ŻE KORZYSTANIE Z INTERNETU JEST ZWIĄZANE Z ZAGROŻENIAMI DLA BEZPIECZEŃSTWA, A FIRMA HIKVISION NIE PONOSI ODPOWIEDZIALNOŚCI ZA NIEPRAWIDŁOWE FUNKCJONOWANIE, WYCIEK POUFNYCH INFORMACJI LUB INNE SZKODY WYNIKAJĄCE Z ATAKU CYBERNETYCZNEGO, ATAKU HAKERA, DZIAŁANIA WIRUSÓW LUB INNYCH ZAGROŻEŃ DLA BEZPIECZEŃSTWA W INTERNECIE. FIRMA HIKVISION ZAPEWNI JEDNAK TERMINOWĄ POMOC TECHNICZNĄ, JEŻELI BĘDZIE TO WYMAGANE.

UŻYTKOWNIK ZOBOWIĄDUJE SIĘ DO KORZYSTANIA Z PRODUKTU ZGODNIE Z OBOWIĄZUJĄCYMI PRZEPISAMI I PRZYJMUJE DO WIADOMOŚCI, ŻE JEST ZOBOWIĄZANY DO ZAPEWNIENIA ZGODNOŚCI UŻYCIA PRODUKTU Z OBOWIĄZUJĄCYMI PRZEPISAMI. W SZCZEGÓLNOŚCI UŻYTKOWNIK JEST ZOBOWIĄZANY DO KORZYSTANIA Z PRODUKTU W SPOSÓB, KTÓRY NIE NARUSZA PRAW STRON TRZECICH, DOTYCZĄCYCH NA PRZYKŁAD WIZERUNKU KOMERCYJNEGO, WŁASNOŚCI INTELEKTUALNEJ LUB OCHRONY DANYCH I PRYWATNOŚCI. UŻYTKOWNIK NIE BĘDZIE UŻYWAĆ PRODUKTU DO CELÓW ZABRONIONYCH, TAKICH JAK OPRACOWANIE LUB PRODUKCJA BRONI MASOWEGO RAŻENIA ALBO BRONI CHEMICZNEJ LUB BIOLOGICZNEJ ORAZ DZIAŁANIA ZWIĄZANE Z MATERIAŁAMI WYBUCHOWYMI NUKLEARNYMI, NIEBEZPIECZNYM CYKLEM PALIWOWYM LUB ŁAMANIEM PRAW CZŁOWIEKA.

W PRZYPADKU NIEZGODNOŚCI NINIEJSZEGO PODRĘCZNIKA Z OBOWIĄZUJĄCYM PRAWEM, WYŻSZY PRIORYTET BĘDZIE MIAŁO OBOWIĄZUJĄCE PRAWO.





















Zalecenia dotyczące bezpieczeństwa





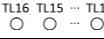













- Produkt powinien być użytkowany zgodnie z lokalnymi przepisami i rozporządzeniami. Jeżeli w danej lokalizacji zabronione jest korzystanie z tego urządzenia, należy je wyłączyć.
- Produkt powinien być użytkowany zgodnie z lokalnymi rozporządzeniami dotyczącymi bezpiecznego korzystania z urządzeń elektrycznych.
- Należy korzystać z zasilacza dostarczonego przez wykwalifikowanego producenta. Aby uzyskać więcej informacji dotyczących wymaganego zasilania, skorzystaj ze specyfikacji produktu.
- Zalecane jest użycie oddzielnego zasilacza dla każdego urządzenia, ponieważ przeciążenie zasilacza może spowodować przegrzanie lub pożar.
- Przed podłączeniem, instalowaniem lub demontażem urządzenia należy odłączyć zasilanie urządzenia zgodnie z instrukcjami w podręczniku.
- NIE wolno dotykać nieosłoniętych złączy i podzespołów po włączeniu zasilania urządzenia, ponieważ może to spowodować porażenie prądem elektrycznym.
- NIE wolno używać uszkodzonego wyposażenia zasilającego, takiego jak przewody lub zasilacze, ponieważ może to spowodować porażenie prądem elektrycznym, pożar lub wybuch.
- NIE wolno wyłączać zasilania urządzenia przez odłączenie zasilacza. Aby zapobiec utracie danych, należy wyłączać urządzenie zgodnie z zaleceniami producenta, a następnie odłączać przewód zasilający.
- NIE wolno blokować dostępu do wyposażenia zasilającego, ponieważ może to utrudnić jego podłączanie i odłączanie.
- Jeżeli zasilacz nie jest używany, należy odłączyć go od źródła zasilania.
- Urządzenie powinno być prawidłowo uziemione.
- Aby zapobiec akumulacji ciepła, należy zapewnić odpowiednią wentylację urządzenia.
- Urządzenie należy przechowywać w suchym, odpowiednio wentylowanym miejscu, w którym nie występują gazy korozyjne, bezpośrednio światło słoneczne i wyposażenie do ogrzewania.
- Nie wolno korzystać z urządzenia w lokalizacji, w której występuje zagrożenie związane z pożarem, wodą lub wybuchem.

- Należy zainstalować urządzenie w miejscu, w którym nie będzie narażone na uderzenia piorunów. Należy zainstalować ochronnik przepięciowy, jeżeli jest to konieczne.
- Należy chronić urządzenie przed zakłóceniami magnetycznymi.
- Nie wolno instalować urządzenia na powierzchniach lub w miejscach narażonych na wibracje. Ignorowanie tego zalecenia może spowodować uszkodzenie urządzenia.
- NIE wolno dotykać radiatorów, ponieważ może to spowodować oparzenie.
- NIE wolno narażać urządzenia na ekstremalnie wysokie lub niskie temperatury albo wysoką wilgotność. Aby ustalić wymagania dotyczące temperatury i wilgotności, skorzystaj ze specyfikacji urządzenia.
- Jeżeli urządzenie wydziela dym lub intensywny zapach albo emituje hałas, należy niezwłocznie wyłączyć zasilanie i odłączyć przewód zasilający, a następnie skontaktować się z centrum serwisowym.
- Jeżeli urządzenie nie funkcjonuje prawidłowo, należy skontaktować się ze sklepem, w którym produkt został zakupiony, lub najbliższym centrum serwisowym. NIE wolno demontować ani modyfikować urządzenia w nieautoryzowany sposób (producent nie ponosi odpowiedzialności za problemy wynikające z nieautoryzowanej modyfikacji lub konserwacji).
- Należy zachować opakowanie urządzenia. W przypadku wystąpienia usterki urządzenia należy zwrócić je do zakładu produkcyjnego w oryginalnym opakowaniu. Producent nie ponosi odpowiedzialności za uszkodzenie urządzenia na skutek transportu bez oryginalnego opakowania.
- Należy chronić dane osobowe po połączeniu urządzenia z Internetem. Należy skontaktować się z nami, jeżeli nie można bezpiecznie korzystać z sieci.
- Użytkownik jest zobowiązany do skonfigurowania wszystkich haseł i ustawień zabezpieczeń urządzenia oraz ochrony własnej nazwy użytkownika i hasła.
- NIE wolno dotykać obiektywu palcami, ponieważ pot o odczynie kwaśnym może spowodować erozję powłoki obiektywu.

- NIE wolno kierować obiektywu na źródło intensywne światła, takie jak słońce lub żarówka. Intensywne światło może spowodować nieodwracalne uszkodzenie urządzenia.
- NIE wolno odłączać zasilania podczas formatowania oraz przekazywania i pobierania plików. Ignorowanie tego zalecenia może spowodować uszkodzenie plików.

Panel złączy

Złącze	Opis	Złącze	Opis
 WIFI	Złącze anteny Wi-Fi		Złącze optyczne
 M-ANT	Złącze anteny 4G	 12V OFF ON	Złącze zasilania
 GNSS	Złącze anteny GPS		
 RST	Resetowanie		Masa (GND)
 RST			Złącze sieciowe
 RESET			
 VGA	Złącze VGA	 LAN 1 LAN 2	Wskaźnik kanału
 D1+ D1- D2+ D2- RS485	Złącze RS-485	 LAN A LAN B	
 An Bn An Bn GND		 TL16 TL15 ... TL1	
 AINOUT AUDIO	Złącze audio	 USB	Złącze USB
 IN1 G IN2 G ALARM IN	Wejście alarmowe		

	Złącze RS-232		
	Wyjście alarmowe		
	Wskaźnik gotowości		Wskaźnik stanu
	Wskaźnik SATA		Wskaźnik i przycisk UID
	Wskaźnik/ przycisk zasilania		Wskaźnik alarmu
			
			Wskaźnik zasilania systemu
	Wejście redundancji zasilania 1+1		Wyjście zasilania
	Złącze detekcji wejścia AC kanału		Przełącznik szybkości transmisji bitów

- Wygląd złączy oraz ich rozmieszczenie są zależne od modelu. Należy korzystać ze specyfikacji urządzeń.
- Typy obsługiwanych złączy oraz ich liczba są zależne od modelu. Należy korzystać ze specyfikacji urządzeń.
- Nie wolno używać złącza USB do ładowania lub zasilania innych urządzeń.
- Symbol „n” w nazwach złączy RS-485 oznacza numer złącza.

Instalacja

Wygląd urządzeń i metody instalacji są zależne od modelu. W tym rozdziale przedstawiono instalację urządzenia na przykładzie dwóch modeli. Aby uzyskać więcej informacji, należy skorzystać ze specyfikacji urządzenia.

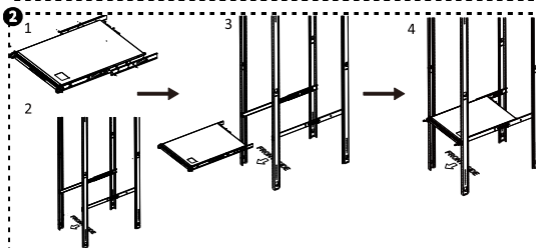
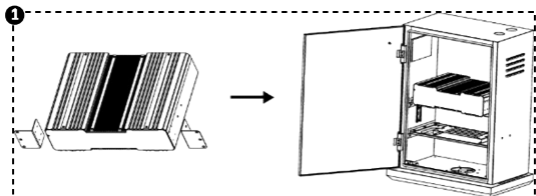

Aktywacja i logowanie (serwera monitoringu ruchu)



©2020 Hangzhou Hikvision Digital Technology Co., Ltd. Toate drepturile rezervate.

Acest manual este proprietatea Hangzhou Hikvision Digital Technology Co., Ltd. sau a filialelor sale (în continuare numite „Hikvision”) și nu poate fi reprodus, schimbat, tradus sau distribuit, parțial sau integral, prin orice mijloace, fără permisiunea prealabilă scrisă din partea Hikvision. Cu excepția cazului în care se specifică altfel în prezentul document, Hikvision nu oferă nicio reprezentare sau garanție expresă sau implicită, în ceea ce privește Manualul sau alte informații conținute în acest document.

Despre acest manual

Manualul include instrucțiunile pentru utilizarea și gestionarea produsului. Fotografii, graficele și imaginile, precum și celelalte informații expuse în continuare sunt prezente exclusiv în scop descriptiv și explicativ. Informațiile din Manual pot fi modificate fără notificare, ca urmare a actualizărilor de firmware sau din alte motive. Vă rugăm să găsiți cea mai recentă versiune a acestui manual pe site-ul web Hikvision (<https://www.hikvision.com/>).

Vă rugăm să utilizați acest manual cu îndrumarea și asistența profesioniștilor instruiți în asistența pentru acest produs.

Informațiile despre mărcile comerciale

- **HIKVISION** și alte mărci comerciale și sigle ale Hikvision reprezintă proprietatea Hikvision în diferite jurisdicții. Alte mărci comerciale și sigle menționate mai jos reprezintă proprietatea respectivelor deținători.
- Alte mărci comerciale și logo-uri menționate reprezintă proprietatea deținătorilor respectivi.

Declinarea răspunderii legale

ÎN LIMITA LEGII APLICABILE, ACEST MANUAL ȘI PRODUSUL DESCRIS, ÎMPREUNĂ CU HARDWARE-UL, SOFTWARE-UL ȘI FIRMWARE-UL AFERENTE, SUNT OFERITE „AȘA CUM SUNT” ȘI „CU TOATE DEFECTIUNILE ȘI ERORILE”. HIKVISION NU OFERĂ NICIO GARANȚIE, NICI ÎN MOD EXPRES ȘI NICI IMPLICIT, ÎN CEEA CE PRIVESTE ÎNCLUSIV, DAR FĂRĂ LIMITARE LA COMERCIABILITATEA, CALITATEA SATISFĂCĂTOARE, SAU UTILITATEA PENTRU UN ANUMIT SCOP. DVS. VEȚI UTILIZA ACEST PRODUS PE PROPRIUL DVS. RISC. ÎN NICIUN CAZ, HIKVISION NU VA FI RĂSPUNZĂTOARE FAȚĂ DE DVS. PENTRU ORICE DAUNE INDIRECTE, INCIDENTALE, SPECIALE, DAUNE PENTRU PIERDEREA PROFITULUI,

INTRERUPEREA AFACERII SAU PIERDEREA DE DATE, DEFECTAREA SISTEMELOR SAU PIERDEREA DOCUMENTA IEI, PE BAZA ÎNCĂLCĂRII CONTRACTULUI, UNEI INFRAC IUNI (INCLUSIV NEGLIJEN ȚĂ), RĂSPUNDEREA PENTRU PRODUSE SAU PRINTR-UN ALT MOD LEGAT DE UTILIZAREA PRODUSULUI, CHIAI DACĂ HIKVISION A FOST INFORMATĂ ÎN PREALABIL DESPRE POSIBILITATEA APARI IEI UNOR ASTFEL DE DAUNE SAU PIERDERI.

SUNTEȚI DE ACORD CĂ INTERNETUL, PRIN NATURA SA, PRESUPUNE RISCURI INERENTE CU PRIVIRE LA SECURITATE, IAR HIKVISION NU ÎȘI ASUMĂ NICIO RESPONSABILITATE PENTRU OPERARE NESATISFACATOARE, ABATERI PRIVIND CONFIDENȚIALITATEA SAU ALTE DAUNE REZULTATE ÎN URMA UNUI ATAC CIBERNETIC, ATAC AL HACKERILOR, INFECȚII CU VIRUȘI SAU ALTOR RISCURI PRIVIND SECURITATEA PE INTERNET; CU TOATE ACESTE, HIKVISION VA OFERI SUPTOR TEHNIC ÎN TIMP UTIL, DACĂ ESTE NECESAR.

SUNTEȚI I DE ACORD SĂ UTILIZA I ACEST PRODUS ÎN CONFORMITATE CU TOATE LEGILE APLICABILE, DEVENIND RESPONSABIL PENTRU UTILIZAREA ÎN CONFORMITATECU LEGEA APLICABILĂ. SUNTE I, DE ASEMENEA, RESPONSABIL PENTRU UTILIZAREA ACESTUI PRODUS FĂRĂ A ÎNCĂLCA DREPTURILE TER ILOR, INCLUSIV, DAR FĂRĂ A SE LIMITA LA DREPTURILE PUBLICITĂ II, DREPTURILE DE PROPRIETATE INTELECTUALĂ SAU DREPTUL LA PROTEC IA DATELOR ȘI ALTE DREPTURI PRIVATE. NU UTILIZA I ACEST PRODUS PENTRU UTILIZĂRI FINALE INTERZISE, INCLUSIV DEZVOLTAREA SAU PRODUC IA DE ARME DE DISTRUGERE ÎN MASĂ, DEZVOLTAREA SAU PRODUC IA DE ARME CHIMICE SAU BIOLOGICE, ACTIVITĂ I LEGATE DE ORICE EXPLOZIBIL NUCLEAR SAU CICLU DE COMBUSTIBIL NUCLEAR CARE AR PRODUC IA LIPSĂ DE SIGURAN ȚĂ SAU ÎN SPRIJINUL ABUZURILOR ASUPRA DREPTURILOR OMULUI.

ÎN EVENTUALITATEA UNUI CONFLICT ÎNTRE ACEST MANUAL ȘI LEGISLA IA APLICABILĂ, VA AVEA PRIORITYATE ULTIMA DINTRE ACESTE.

Instrucțiuni privind siguranța

























- Utilizarea produsului trebuie să respecte cu stricte e legile și reglementările locale. Vă rugăm să opriți dispozitivul atunci când vă afla i în zona interzisă.

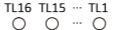













- Utilizarea produsului trebuie să respecte cu stricte e reglementările locale de siguranță electrică.
- Folosiți numai adaptorul de alimentare furnizat de un producător calificat. Consultați specificațiile produsului pentru cerințe detaliate cu privire la alimentarea electrică.
- Se recomandă furnizarea unui adaptor de alimentare independent, pentru fiecare dispozitiv, deoarece supraîncărcarea adaptorului poate provoca supraîncălzire sau pericol de incendiu.
- Asigurați-vă că alimentarea este întreruptă, înainte de a cabla, instala sau demonta dispozitivul prin modalitatea autorizată în conformitate cu descrierea din manual.
- Pentru a evita electrocutarea, după cuplarea alimentării dispozitivului NU atingeți cu mâinile goale contactele și componentele expuse.
- NU utilizați dispozitive de alimentare deteriorate (de exemplu, cablu, adaptor de alimentare etc.), pentru a evita electrocutarea, pericolul de incendiu și exploziile.
- NU deconectați direct sursa de alimentare pentru a opri dispozitivul. Vă rugăm să opriți dispozitivul normal și apoi să deconectați cablul de alimentare, pentru a evita pierderea de date.
- NU blocați echipamentul de alimentare, pentru ca ștecherul să poată fi introdus sau scos cu ușurință.
- Dacă adaptorul este fără sarcină, vă rugăm să vă asigurați că alimentarea a fost deconectată.
- Asigurați-vă că dispozitivul este așezat stabil pe sol.
- Pentru a evita acumularea căldurii, este necesară o ventilație corespunzătoare a mediului de lucru.
- Depozitați dispozitivul într-un loc uscat, bine ventilat, fără coroziune metal-gaz, ferit de radiații solare directe sau surse de căldură excesive.
- Evitați pericolul de foc, apa și mediile cu pericol de explozie, atunci când utilizați dispozitivul.
- Instalați dispozitivul în așa fel încât să poată fi evitate loviturile de trăsnet. Instalați un paratrăsnet, dacă este necesar.
- Țineți dispozitivul departe de interferența magnetică.

- Evitați instalarea dispozitivului pe suprafețe sau în locuri cu vibrații. Nerespectarea acestei instrucțiuni ar putea avea drept consecință deteriorarea dispozitivului.
- NU atingeți piesa responsabilă cu disiparea căldurii, pentru a evita arsurile.
- NU expuneți dispozitivul la medii cu temperaturi extrem de înalte, joase sau medii cu umiditate. Pentru cerințele referitoare la temperatură și umiditate, consultați specificațiile dispozitivului.
- Dacă dispozitivul emite fum, miros sau zgomot, decuplați imediat curentul electric, scoateți cablul de alimentare, și contactați centrul de service.
- Dacă dispozitivul nu poate funcționa corect, contactați magazinul de unde l-ați cumpărat sau cel mai apropiat centru de service. NU demontați sau modificați dispozitivul printr-o modalitate neautorizată (compania nu își asumă responsabilitatea pentru problemele cauzate de modificarea sau întreținerea neautorizată).
- După dezambalare, păstrați toate materialele de ambalare pentru utilizare ulterioară. În cazul producerii unei erori, trebuie să returnați dispozitivul la fabrică în ambalajul original. Transportul fără ambalajul original ar putea avea drept consecință deteriorarea dispozitivului și compania nu-și va asuma nicio responsabilitate.
- Vă rugăm să aplicați protecția informațiilor personale și securitatea datelor cu caracter personal, deoarece dispozitivul s-ar putea confrunta cu eventuale probleme de securitate a rețelei, atunci când este conectat la internet. Contactați-ne dacă apar riscuri pentru securitatea rețelei.
- Vă rugăm să înțelegeți că dvs. vă revine responsabilitatea de a configura toate parolele și alte setări de securitate ale dispozitivului și de a păstra numele de utilizator și parola.
- NU atingeți obiectivul direct, cu degetele, deoarece transpirația acidă provenită de pe suprafața degetelor erodează stratul protector al obiectivului.
- NU îndreptați obiectivul spre o sursă de lumină puternică, precum soarele sau o lampă incandescentă. Lumina puternică poate provoca deteriorarea dispozitivului.

- NU deconecta i sursa de alimentare în timpul formatării, încărcării și descărcării. În caz contrar, fișierele pot fi deteriorate.

Vedere generală panou

Interfață	Descriere	Interfață	Descriere
 WIFI	Interfață antenă WiFi		OPT
 M-ANT	Interfață antenă 4G	 12V OFF  ON	Intrare energie
 GNSS	Interfață antenă GPS		
 RST	Reseta i		GND
 RST			Interfață de rețea
 RESET			
 VGA	Interfață VGA	 LAN 1 LAN 2	
 D1+ D1- D2+ D2- RS485 RS485	Interfață RS-485	 LAN A LAN B	Indicator canal
 An Bn An Bn GND		 TL16 TL15 ... TL1 ○ ○ ... ○	
 AINOUT AUDIO	Interfață audio	 USB	Interfață USB
 IN1 G IN2 G ALARM IN RS332	Intrare alarmă		
 G TO RD G T1 R1	Interfață RS-232		
 ALARM OUT 1A 1B 2A 2B	leșire alarmă	 USB 3.0	

	Indicator de pregătire		Indicator de stare
	Indicator SATA		Indicator UID și buton
	Indicator putere/buton		Indicator alarmă
			
			Indicator putere sistem
	Interfață redundanță putere absorbită 1+1		Putere consumată
	Interfață detectare canal intrare c.a.		Comutator viteză de transmisie

- Aspectul și configurația interfețelor pot varia în funcție de model. Vă rugăm să consultați dispozitivele respective.
- Tipurile și numărul interfețelor poate varia în funcție de model. Vă rugăm să consultați dispozitivele respective.
- Nu este permisă încărcarea altor dispozitive sau conectarea la alte sarcini prin intermediul interfețelor USB.
- n în interfață RS-485 = 1, 2, 3...

Instalarea

Aspectul și metodele de instalare ale dispozitivului pot varia în funcție de modele. Acest capitol utilizează două tipuri de aspecte de dispozitiv, așa cum este indicat în exemplele cu instalarea dispozitivului. Vă rugăm să consultați dispozitivele respective, pentru mai multe detalii.

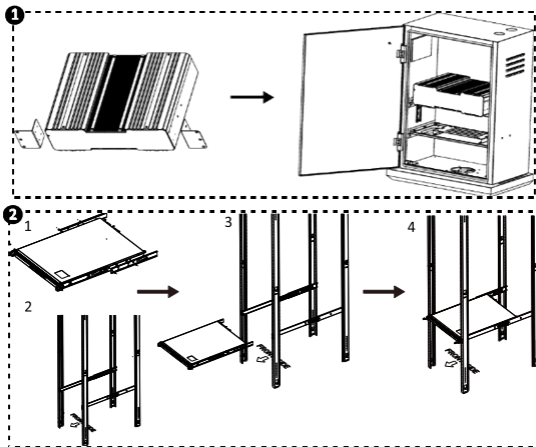

Activare și conectare (pentru Server de trafic)



©2020 Hangzhou Hikvision Digital Technology Co., Ltd. Všetky práva vyhradené.

Táto príručka je majetkom spoločnosti Hangzhou Hikvision Digital Technology Co., Ltd. alebo jej pridružených spoločností (ďalej len „spoločnosť Hikvision“) a bez predchádzajúceho písomného povolenia spoločnosti Hikvision sa nemôže žiadnym spôsobom reprodukovať, meniť, prekladať ani distribuovať, čiastočne ani úplne. Pokiaľ nie je v tomto dokumente výslovne uvedené inak, spoločnosť Hikvision neposkytuje žiadne záruky, garancie ani vyhlásenia, výslovné ani predpokladané, týkajúce sa príručky a akýchkoľvek informácií v nej obsiahnutých.

Informácie o tomto návode

Návod obsahuje pokyny na používanie a spravovanie produktu. Obrázky, grafy, nákresy a všetky ďalšie informácie, ktoré sú v ňom uvedené, slúžia len na opis a vysvetlenie. Informácie uvedené v návode sa môžu zmeniť bez predchádzajúceho upozornenia v dôsledku aktualizácií firmvéru alebo iných príčin. Najnovšiu verziu tohto návodu nájdete na webovej stránke spoločnosti Hikvision (<https://www.hikvision.com/>).

Používajte tento návod v súlade s pokynmi a radami odborníkov, ktorí sú vyškolení na obsluhu produktu.

Potvrdenia o ochranných známkach

- **HIKVISION** a iné ochranné známky a logá spoločnosti Hikvision sú vlastníctvom spoločnosti Hikvision v rôznych jurisdikciách. Iné nižšie uvedené ochranné známky a logá sú vlastníctvom príslušných majiteľov.
- Iné ochranné známky a logá sú vlastníctvom príslušných majiteľov.

Právne vyhlásenie o odmietnutí zodpovednosti

V MAXIMÁLNO M MOŽNOM ROZSAHU, KTORÝ POVOĽUJÚ PRÍSLUŠNÉ PRÁVNE PREDPISY, SA TÁTO PRÍRUČKA A OPÍSANÝ PRODUKT SPOLU S JEHO HARDVÉROM, SOFTVÉROM A FIRMVÉROM, DODÁVAJÚ V STAVE „AKO SÚ“ A „SO VŠETKÝMI PORUCHAMI A CHYBAMI“. SPOLOČNOSŤ HIKVISION NEPOSKYTUJE ŽIADNE VÝSLOVNÉ ANI PREDPOKLADANÉ ZÁRUKY, OKREM INÉHO VRÁTANE ZÁRUKY PREDAJNOSTI, USPOKOJIVEJ KVALITY ALEBO VHODNOSTI NA KONKRÉTNY ÚČEL. POUŽÍVANIE PRODUKTU JE NA VAŠE VLASTNÉ RIZIKO. SPOLOČNOSŤ HIKVISION V ŽIADNOM PRÍPADE NENESIE ZODPOVEDNOSŤ ZA ŽIADNE OSOBITNÉ, NÁSLEDNÉ, NÁHODNÉ ALEBO NEPRIAME ŠKODY, OKREM INÉHO VRÁTANE ŠKÔD Z UŠLÉHO PODNIKATEĽSKÉHO ZISKU, PRERUŠENIA PODNIKANIA,

STRATY ÚDAJOV, POŠKODENIA SYSTÉMOV ALEBO STRATY DOKUMENTÁCIE, ČI UŽ NA ZÁKLADE PORUŠENIA ZMLUVY, PREČINU (VRÁTANE NEDBALOSTI), ZODPOVEDNOSTI ZA PRODUKT ALEBO INAK V SÚVISLOSTI S POUŽÍVANÍM PRODUKTU, A TO ANI V PRÍPADE, AK BOLA SPOLOČNOSŤ HIKVISION UPOZORNENÁ NA MOŽNOSŤ TAKÝCHTO ŠKÔD.

UZNÁVATE, ŽE POVAHA INTERNETU UMOŽŇUJE INHERENTNÉ BEZPEČNOSTNÉ RIZIKÁ A SPOLOČNOSŤ HIKVISION NENESIE ŽIADNU ZODPOVEDNOSŤ ZA NEŠTANDARDNÚ PREVÁDZKU, ÚNIK OSOBNÝCH ÚDAJOV ANI ZA INÉ ŠKODY V DÔSLEDKU KYBERNETICKÉHO ÚTOKU, HAKERSKÉHO ÚTOKU, VÍRUSOVEJ INFEKCIE ALEBO INÝCH BEZPEČNOSTNÝCH RIZÍK SIETE INTERNET; V PRÍPADE POTREBY VŠAK SPOLOČNOSŤ HIKVISION POSKYTNE VČASNÚ TECHNICKÚ PODPORU.

SÚHLASÍTE S POUŽÍVANÍM TOHTO PRODUKTU V SÚLADE SO VŠETKÝMI PRÍSLUŠNÝMI ZÁKONMI A NESIETE VÝHRADNÚ ZODPOVEDNOSŤ ZA ZABEZPEČENIE, ABY VAŠE POUŽÍVANIE BOLO V SÚLADE S PRÍSLUŠNÝMI ZÁKONMI. STE OBZVLÁŠŤ ZODPOVEDNÍ ZA POUŽÍVANIE TOHTO PRODUKTU SPÔSOBOM, KTORÝ NEPORUŠUJE PRÁVA TRETÍCH STRÁN, OKREM INÉHO PRÁVA PUBLICITY, PRÁVA DUŠEVNÉHO VLASTNÍCTVA, PRÁVA NA OCHRANU ÚDAJOV A INÉ PRÁVA NA OCHRANU SÚKROMIA. TENTO PRODUKT NESMIETE POUŽÍVAŤ NA ŽIADNE ZAKÁZANÉ ÚČELY VRÁTANE VÝVOJA ALEBO VÝROBY ZBRANÍ HROMADNÉHO NIČENIA, VÝVOJA ALEBO VÝROBY CHEMICKÝCH ALEBO BIOLOGICKÝCH ZBRANÍ, AKÝCHKOL'VEK AKTIVÍT V SÚVISLOSTI S AKOUKOL'VEK JADROVOU VÝBUŠNINOU ALEBO NEBEZPEČNÝM CYKLOM JADROVÉHO PALIVA, ALEBO NA PODPORU ZNEUŽÍVANIA ĽUDSKÝCH PRÁV.

V PRÍPADE AKÉHOKOL'VEK NESÚLADU MEDZI TOUTO PRÍRUČKOU A PRÍSLUŠNÝMI PRÁVNÝMI PREDPISMI MAJÚ PREDNOSŤ PRÍSLUŠNÉ PRÁVNE PREDPISY.





Bezpečnostné pokyny































- Používanie produktu musí byť v prísnom súlade s miestnymi zákonmi a predpismi. V zakázanej oblasti produkt vypnite.
- Používanie produktu musí byť v prísnom súlade s miestnymi elektroinštaláčnymi bezpečnostnými predpismi.





- Používajte napájací adaptér dodaný oprávneným výrobcom. Podrobné požiadavky na napájanie nájdete v technických údajoch produktu.
- Pre každé zariadenie sa odporúča zabezpečiť samostatný napájací adaptér, pretože preťaženie adaptéra môže spôsobiť prehriatie alebo požiar.
- Skôr, ako vykonávate zapojenie, montáž alebo demontáž zariadenia, a to len schváleným spôsobom podľa popisu v príručke, skontrolujte, či je odpojené napájanie.
- Keď je zariadenie pod napätím, **NEDOTÝKAJTE** sa priamo odkrytých kontaktov a komponentov, aby nedošlo k úrazu elektrickým prúdom.
- **NEPOUŽÍVAJTE** poškodené napájacie zariadenia (napr. kábel, sieťový adaptér atď.), aby ste predišli úrazu elektrickým prúdom, nebezpečenstvu požiaru a výbuchu.
- Zariadenie **NEVYPÍNAJTE** tak, že priamo vypnete napájanie. Zariadenie vypnite normálne a potom odpojte napájací kábel, aby nedošlo k strate údajov.
- **NEBLOKUJTE** napájacie zariadenie, aby ste ho mohli jednoducho zapojiť a odpojiť.
- Keď je napájací adaptér nečinný, odpojte ho.
- Skontrolujte, či je zariadenie pevne uzemnené.
- Aby sa predišlo hromadeniu tepla, je potrebné dobré vetranie správneho prevádzkového prostredia.
- Zariadenie skladujte v suchom a dobre vetranom prostredí bez korozívnych plynov, bez priameho slnečného žiarenia a bez zdroja tepla.
- Zariadenie pri používaní chráňte pred ohňom, vodou a výbušným prostredím.
- Zariadenie inštalujte len takým spôsobom, ktorý vylučuje zásahy bleskov. V prípade potreby nainštalujtebleskoistku.
- Zariadenie chráňte pred magnetickým rušením.
- Zariadenie nemontujte na plochy alebo miesta, ktoré vibrujú. Nedodržaním tohto pokynu môžete spôsobiť poškodenie zariadenia.
- **NEDOTÝKAJTE** sa súčasti odvádzajúcej teplo, aby nedošlo k popáleniu.

- Zariadenie NEVYSTAVUJTE extrémne teplému, studenému alebo vlhkému prostrediu. Požiadavky na teplotu a vlhkosť sú uvedené v technických údajoch zariadenia.
- Ak zo zariadenia vychádza dym, zápach alebo hluk, ihneď vypnite napájanie, odpojte napájací kábel a obráťte sa na servisné stredisko.
- Ak zariadenie nefunguje správne, obráťte sa na obchod, kde ste ho zakúpili, alebo na najbližšie servisné stredisko. Zariadenie NIKDY nerozoberajte ani neupravujte neoprávneným spôsobom (spoločnosť nebude niesť žiadnu zodpovednosť za problémy spôsobené neoprávnenou úpravou alebo údržbou).
- Po rozbalení si všetky obaly odložte na budúce použitie. V prípade výskytu poruchy bude potrebné, aby ste zariadenie vrátili výrobcovi v pôvodných obaloch. Pri preprave bez pôvodného obalu sa zariadenie môže poškodiť a spoločnosť za to neponesie žiadnu zodpovednosť.
- Po pripojení zariadenia na internet chráňte osobné údaje, pretože môže dôjsť k ohrozeniu zariadenia v dôsledku problémov so zabezpečením siete. Informujte nás, ak sa objavia riziká súvisiace so zabezpečením siete.
- Upozorňujeme, že ste zodpovední za konfiguráciu všetkých hesiel a ďalších bezpečnostných nastavení zariadenia a za uchovanie používateľského mena a hesla.
- Prstami sa NEDOTÝKAJTE priamo objektívu, pretože kyslý pot z prstov narúša povrchovú vrstvu šošovky.
- Objektív NESMERUJTE na silné svetlo, ako je slnko alebo žiarovka. Silné svetlo môže spôsobiť kritické poškodenie zariadenia.
- Počas formátovania, nahrávania a sťahovania NEODPÁJAJTE napájanie. V opačnom prípade sa môžu poškodiť súbory.

Prehľad panela

Rozhranie	Popis	Rozhranie	Popis
 WIFI	Rozhranie antény Wi-Fi		Optické rozhranie
 M-ANT	Rozhranie antény 4G	 12V	Vstup napájania

 GNSS	Rozhranie antény GPS	 OFF ON	
 RST	Reset		UZEMNENIE
 RST			Sieťové rozhranie
 RESET			
 VGA	Rozhranie VGA	 LAN 1 LAN 2	Sieťové rozhranie
 DI+ DI- DI2+ DI2- RS485 RS-485	Rozhranie RS-485	 LAN A LAN B	
 An Bp An Bp GND			TL16 TL15 ... TL1 ○ ○ ... ○
 AINOUT AUDIO	Zvukové rozhranie	 USB	Rozhranie USB
 IN1 G IN2 G ALARM IN	Vstup alarmu		
 RS232 G TO RO G T1 R1	Rozhranie RS-232		
 ALARM OUT 1A 1B 2A 2B	Výstup alarmu	 USB 3.0	
 RDY	Indikátor pripravenosti	 STATUS	Indikátor stavu
 SATA	Indikátor SATA	 UID	Indikátor a tlačidlo UID
 POWER	Indikátor napájania/ vypínač	 ALM	Indikátor alarmu
 PWR		 ALARM	
		 ST	Indikátor napájania systému

	Rozhranie zálohovaného vstupu napájania 1+1		Výstup napájania
	Rozhranie na detekciu striedavého prúdu na vstupe kanála		Prepínač prenosovej rýchlosti

- Vzhľad a umiestnenia rozhraní sa môžu líšiť v závislosti od modelu. Pozrite si skutočné zariadenia.
- Typy a počty rozhraní sa môžu líšiť v závislosti od modelu. Pozrite si skutočné zariadenia.
- Rozhranie USB nepoužívajte na nabíjanie alebo napájanie iných zariadení.
- n v rozhraní RS-485 = 1, 2, 3...

Montáž

Vzhľad a spôsoby inštalácie zariadenia sa môžu líšiť v závislosti od modelu. V tejto kapitole sa ako príklad používajú dva typy vzhľadu zariadenia na zobrazenie inštalácie zariadenia. Ďalšie podrobnosti nájdete na aktuálnych zariadeniach.

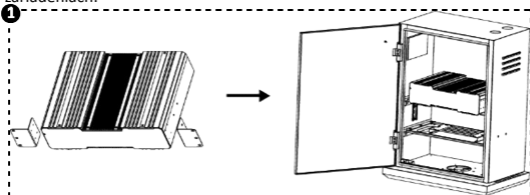

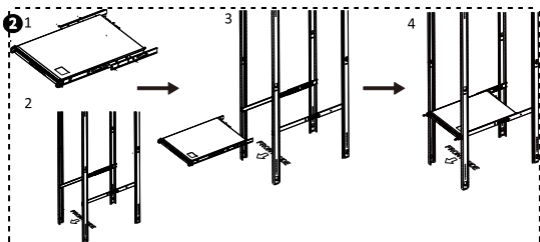

Aktivácia a prihlásenie (pre komunikačný server)



©2020 Hangzhou Hikvision Digital Technology Co., Ltd. Hak cipta dilindungi.

Manual ini adalah milik Hikvision Digital Technology Co., Ltd. atau afiliasinya (selanjutnya disebut "Hikvision"). Manual ini tidak dapat diperbanyak, diubah, diterjemahkan, atau didistribusikan, baik sebagian maupun seluruhnya, dengan cara apa pun, tanpa izin tertulis sebelumnya dari Hikvision. Kecuali dinyatakan lain secara tegas dalam Manual ini, Hikvision tidak memberikan jaminan, garansi, atau pernyataan apa pun, baik tersurat maupun tersirat terkait Manual ini serta semua informasi yang terkandung di dalamnya.

Tentang Manual ini

Manual ini berisi petunjuk untuk menggunakan dan mengelola produk. Foto, diagram, gambar, dan semua informasi lain di dalam dokumen ini hanya untuk gambaran dan penjelasan. Informasi yang ada di dalam Manual ini dapat berubah, tanpa pemberitahuan, akibat adanya pembaruan firmware atau sebab lain. Anda dapat menemukan versi terbaru Manual ini di situs web Hikvision (<https://www.hikvision.com/>).

Harap gunakan Manual ini dengan panduan dan bantuan tenaga profesional yang terlatih dalam mendukung Produk ini.

Pengakuan Merek Dagang

- **HIKVISION** dan merek dagang serta logo Hikvision lainnya adalah milik Hikvision di berbagai wilayah hukum. Merek dagang dan logo lain yang disebutkan di bawah adalah milik pemilik yang bersangkutan.
- Merek dagang dan logo lainnya yang disebutkan merupakan milik pemilik yang bersangkutan.

Penafian Hukum

SEPANJANG DIPERBOLEHKAN OLEH PERATURAN YANG BERLAKU, MANUAL INI DAN PRODUK YANG DIJELASKAN, BESERTA PERANGKAT KERAS, PERANGKAT LUNAK, DAN FIRMWARE, DISEDIAKAN "SEPERTI ADANYA" DAN "DENGAN SEMUA CACAT DAN KESALAHAN". HIKVISION TIDAK MEMBERIKAN JAMINAN TERSURAT ATAUPUN TERSIRAT, TERMASUK TIDAK TERBATAS PADA, JAMINAN KOMERSIAL, KUALITAS MEMUASKAN, ATAUPUN KECOCOKAN UNTUK TUJUAN TERTENTU. PENGGUNAAN PRODUK OLEH ANDA ADALAH ATAS RISIKO ANDA SENDIRI. DALAM SEGALA HAL, HIKVISION TIDAK BERTANGGUNG JAWAB KEPADA ANDA ATAS KERUSAKAN KHUSUS, IKUTAN, INSIDENTIL, ATAU TIDAK LANGSUNG,

TERMASUK, ANTARA LAIN, KERUGIAN AKIBAT HILANGNYA LABA USAHA, TERGANGGUNYA USAHA, ATAU HILANGNYA DATA, KERUSAKAN SISTEM, ATAU HILANGNYA DOKUMEN, BAIK BERDASARKAN PELANGGARAN ATAS KONTRAK, TINDAKAN MELAWAN HUKUM (TERMASUK KELALAIAN), KEWAJIBAN PRODUK, ATAU LAINNYA, TERKAIT PENGGUNAAN PERANGKAT LUNAK, MESKIPUN HIKVISION SUDAH DIBERITAHU ADANYA POTENSI KERUSAKAN ATAU KERUGIAN SEMACAM ITU.

ANDA MENGAKUI BAHWA SIFAT INTERNET MENGHADIRKAN RISIKO KEAMANAN TIDAK TERLIHAT, DAN HIKVISION TIDAK BERTANGGUNG JAWAB ATAS ABNORMALITAS PENGOPERASIAN, KEBOCORAN PRIVASI, ATAU KERUSAKAN LAIN AKIBAT SERANGAN SIBER, SERANGAN PERETAS, INFeksi VIRUS, DAN RISIKO KEAMANAN INTERNET LAINNYA; AKAN TETAPI, KAMI AKAN MENYEDIAKAN DUKUNGAN TEKNIS SECARA BERKALA JIKA DIBUTUHKAN.

ANDA SETUJU UNTUK MENGGUNAKAN PRODUK INI DENGAN MEMATUHI SEMUA PERATURAN YANG BERLAKU DAN ANDA SECARA PRIBADI BERTANGGUNG JAWAB MEMASTIKAN PENGGUNAAN OLEH ANDA MEMATUHI PERATURAN YANG BERLAKU. SECARA KHUSUS, ANDA BERTANGGUNG JAWAB MENGGUNAKAN PRODUK DENGAN CARA YANG TIDAK MELANGGAR HAK-HAK PIHAK KETIGA, TERMASUK TANPA BATASAN PADA, HAK PUBLISITAS, HAK KEKAYAAN INTELEKTUAL, ATAU PERLINDUNGAN DATA DAN HAK PRIVASI LAINNYA. ANDA DILARANG MENGGUNAKAN PRODUK UNTUK PENGGUNAAN AKHIR YANG DILARANG, TERMASUK PENGEMBANGAN ATAU PRODUKSI SENJATA PEMUSNAH MASSAL, PENGEMBANGAN ATAU PRODUKSI SENJATA KIMIA ATAU BIOLOGIS, AKTIVITAS YANG BERHUBUNGAN DENGAN BAHAN PELEDAK NUKLIR ATAU DAUR BAHAN BAKAR NUKLIR SECARA TIDAK AMAN ATAU UNTUK MENDUKUNG PELANGGARAN HAK ASASI MANUSIA.

JIKA TERJADI PERTENTANGAN ANTARA MANUAL INI DAN PERATURAN YANG BERLAKU, YANG DISEBUT TERAKHIR DIPRIORITASKAN.

Petunjuk Keselamatan

































- Penggunaan produk ini wajib secara ketat mematuhi hukum dan peraturan setempat. Matikan perangkat di area terlarang.









- Penggunaan produk ini wajib secara ketat mematuhi peraturan kelistrikan setempat.
- Gunakan adaptor daya yang disediakan oleh produsen yang disetujui. Lihat spesifikasi produk untuk persyaratan terperinci tentang daya.
- Sebaiknya gunakan adaptor daya terpisah untuk tiap perangkat karena kelebihan beban pada adaptor dapat menyebabkan panas berlebihan atau bahaya kebakaran.
- Pastikan aliran daya dimatikan sebelum Anda menyambung, memasang, atau membongkar perangkat sesuai ketentuan yang dijelaskan di dalam manual ini.
- Untuk mencegah sengatan listrik, JANGAN menyentuh kontak dan komponen terbuka secara langsung saat perangkat dinyalakan.
- JANGAN menggunakan perangkat catu daya yang rusak (misalnya, kabel, adaptor daya, dll.) untuk mencegah sengatan listrik, bahaya kebakaran, dan ledakan.
- JANGAN mencabut catu daya secara langsung untuk mematikan perangkat. Matikan perangkat secara normal lalu cabut kabel daya untuk mencegah data hilang.
- JANGAN menghalangi jalan agar catu daya dapat dipasang dan dicabut dengan mudah.
- Pastikan aliran daya telah dimatikan jika adaptor daya dalam kondisi tidak bekerja.
- Pastikan perangkat dibumikan dengan benar.
- Sediakan ventilasi yang memadai untuk mencegah akumulasi panas selama pengoperasian peralatan.
- Simpan perangkat di tempat kering, berventilasi bagus, bebas gas korosif, tidak terkena sinar matahari langsung, dan jauh dari sumber panas.
- Hindari menggunakan perangkat ini di lingkungan rawan api, air, dan ledakan.
- Pasang perangkat sedemikian rupa untuk mencegah sambaran petir. Pasang penangkal petir jika perlu.
- Jauhkan perangkat dari interferensi magnetis.
- Hindari memasang perangkat di atas permukaan atau lokasi rawan getaran. Patuhi persyaratan ini untuk mencegah kerusakan perangkat.

- JANGAN menyentuh komponen pembuang panas untuk mencegah luka bakar.
- JANGAN memaparkan perangkat ini ke lingkungan yang terlalu panas, dingin, atau lembap. Untuk persyaratan suhu dan kelembapan, lihat spesifikasi perangkat.
- Jika perangkat mengeluarkan asap, bau, atau suara berisik, segera matikan daya, cabut kabel daya, dan hubungi pusat layanan.
- Jika perangkat tidak bekerja semestinya, hubungi toko tempat Anda membelinya atau pusat layanan terdekat. JANGAN membongkar atau memodifikasi perangkat di luar ketentuan (Perusahaan tidak bertanggung jawab atas masalah yang disebabkan oleh modifikasi atau perawatan tidak resmi).
- Simpan semua kemasan setelah perangkat dikeluarkan untuk digunakan lagi jika perlu. Kembalikan perangkat yang mengalami kegagalan apa pun ke pabrik dalam kemasan aslinya. Perangkat yang diangkut tanpa kemasan aslinya dapat mengalami kerusakan dan perusahaan tidak bertanggung jawab atas hal tersebut.
- Tegakkan perlindungan atas informasi pribadi dan keamanan data karena perangkat dapat mengalami gangguan keamanan jaringan saat tersambung ke Internet. Hubungi kami jika risiko keamanan jaringan terjadi.
- Mohon dipahami bahwa Anda bertanggung jawab mengonfigurasi semua kata sandi dan pengaturan keamanan lain terkait perangkat serta menjaga keamanan nama pengguna dan kata sandi Anda.
- JANGAN menyentuh lensa dengan jari telanjang karena keringat yang bersifat asam pada jari dapat mengikis lapisan permukaan lensa.
- JANGAN mengarahkan lensa ke sumber cahaya kuat seperti matahari atau lampu pijar. Cahaya kuat dapat menimbulkan kerusakan fatal pada perangkat.
- JANGAN mencabut daya selama pemformatan, pengunggahan, dan pengunduhan. Tindakan ini dapat merusak file.

Denah Panel

Antarmuka	Deskripsi	Antarmuka	Deskripsi
-----------	-----------	-----------	-----------

 WIFI	Antarmuka antena Wi-Fi		OPT
 M-ANT	Antarmuka antena 4G		Input daya
 GNSS	Antarmuka antena GPS		
 RST	Reset		GND
 RST			Antarmuka jaringan
 RESET			
 VGA	Antarmuka VGA		Antarmuka jaringan
 DI+ DI- DI2+ DI2- RS485 RS-485	Antarmuka RS-485		
 An Bn An Bn GND			Indikator saluran
 AINOUT AUDIO	Antarmuka audio		Antarmuka USB
 IN1 G IN2 G ALARM IN	Input alarm		
 RS232 G T0 R0 G T1 R1	Antarmuka RS-232		
 ALARM OUT 1A 1B 2A 2B	Output alarm		
 RDY	Indikator siap	 STATUS	Indikator status
 SATA	Indikator SATA	 UID	Indikator dan tombol UID
 PWR	Indikator/	 ALM	Indikator

	tombol daya		alarm
			Indikator daya sistem
	Antarmuka input daya redundan 1+1		Output daya
	Antarmuka deteksi saluran input AC		Sakelar laju baud

- Gambar dan posisi antarmuka dapat berbeda antarmodel. Lihat perangkat sebenarnya.
- Tipe dan jumlah antarmuka yang didukung dapat berbeda antarmodel. Lihat perangkat sebenarnya.
- Antarmuka USB tidak dapat digunakan untuk mengisi ulang perangkat lain atau menerima beban lain.
- n di antarmuka RS-485 = 1, 2, 3...

Pemasangan

Gambar antarmuka dan metode pemasangan dapat berbeda antar model. Bab ini menggunakan gambar dua tipe perangkat sebagai contoh pemasangan perangkat. Lihat perangkat sebenarnya untuk penjelasan lebih terperinci.

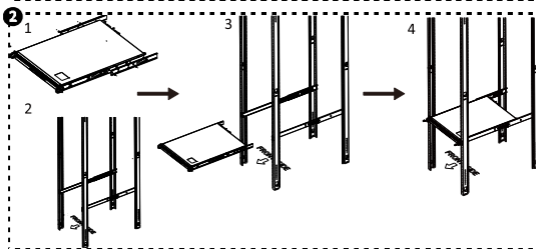
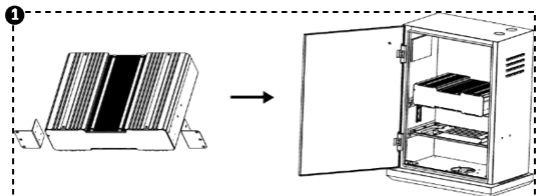

Aktivasi dan Masuk (untuk Server Lalu-Lintas)



©2020 Hangzhou Hikvision Digital Technology Co., Ltd. မှတ်ပုံတင်ခွင့် အားလုံးကို ရယူထားသည်။

ဤလမ်းညွှန်သည် Hangzhou Hikvision Digital Technology Co., Ltd. သို့မဟုတ် ၎င်း၏ လက်အောက်ခံ အဖွဲ့အစည်းများ (ဤနေရာမှစပြီး "Hikvision" ဟု ခေါ်ဆိုသွားမည်) ၏ ပိုင်ဆိုင်မှုဖြစ်ပြီး ၎င်းကို Hikvision ၏ စာဖြင့်ရေးသား ကြိုတင်ခွင့်ပြုချက် မရှိဘဲ မည်သည့်နည်းလမ်းဖြင့်မဆို တစ်စိတ်တစ်ပိုင်းဖြစ်စေ၊ အလုံးစုံဖြစ်စေ ကူးယူခြင်း၊ ပြောင်းလဲခြင်း၊ ဘာသာပြန်ဆိုခြင်း သို့မဟုတ် ဖြန့်ချိခြင်း လုံးဝမပြုရပါ။ ၎င်းလမ်းညွှန်တွင် အတိအလင်း ဖော်ပြထားသည့် အခြေအနေမှလွဲပြီး ကျန်အခြေအနေများတွင် Hikvision သည် ဤလမ်းညွှန်နှင့် ၎င်းတွင်ပါရှိသည့် အချက်အလက်များနှင့် ပတ်သက်၍ အာမခံခြင်း၊ တာဝန်ခံခြင်း သို့မဟုတ် ကိုယ်စားပြုခြင်းတို့ကို အတိအလင်းဖြစ်စေ၊ သွယ်ဝိုက်၍ဖြစ်စေ လုံးဝလုပ်ဆောင်မည် မဟုတ်ပါ။

ဤလမ်းညွှန်အကြောင်း

ဤလမ်းညွှန်တွင် ထုတ်ကုန်ပစ္စည်းအား အသုံးပြုခြင်းနှင့် စီမံခြင်းဆိုင်ရာ ညွှန်ကြားချက်များ ပါရှိသည်။ ဤလမ်းညွှန်ပါ ရုပ်ပုံများ၊ ပုံပြကားချပ်များ၊ ဓာတ်ပုံများနှင့် အခြားသတင်းအချက်အလက် အားလုံးသည် ဖော်ပြရန်၊ ရှင်းပြရန်အတွက်သာ ထည့်သွင်းထားခြင်း ဖြစ်ပါသည်။ ဤလမ်းညွှန်ပါ သတင်းအချက်အလက်များကို ဖမ်းဝဲလ် အပ်ဒိပ်လုပ်ခြင်းကြောင့်ဖြစ်စေ၊ အခြားအကြောင်းရင်းများကြောင့်ဖြစ်စေ ကြိုတင်အသိပေးခြင်း မရှိဘဲ ပြောင်းလဲနိုင်သည်။ ဤလမ်းညွှန်၏ နောက်ဆုံးရလဒ်များကို (<https://www.hikvision.com/>) Hikvision အင်တာနက်စာမျက်နှာတွင် ရနိုင်ပါသည်။

ယခုထုတ်ကုန်ပစ္စည်းအားကူညီထောက်မရှာတွင် လေ့ကျင့်မှုရရှိထားသော ကျွမ်းကျင်သူများ၏ လမ်းညွှန်နှင့် အထောက်အပံ့တို့နှင့်အညီ ဤလမ်းညွှန်ကို အသုံးပြုပါ။

ကုန်ပစ္စည်း အမှတ်တံဆိပ်များအား အသိအမှတ်ပြုခြင်း

- **HIKVISION** နှင့် အခြား Hikvision ၏ ကုန်ပစ္စည်း အမှတ်တံဆိပ်များနှင့် လိုဂိုများသည် အမျိုးမျိုးသော တရားစီရင်ပိုင်ခွင့်များတွင် Hikvision ၏ ပိုင်ဆိုင်မှုများ ဖြစ်သည်။ အောက်တွင် ဖော်ပြထားသည့် အခြား ကုန်ပစ္စည်း အမှတ်တံဆိပ်များနှင့် လိုဂိုများသည် ၎င်းတို့၏ သက်ဆိုင်ရာ ပိုင်ရှင်အသီးသီး၏ ပိုင်ဆိုင်မှုများ ဖြစ်ကြသည်။
- ဖော်ပြထားသည့် အခြား ကုန်ပစ္စည်း အမှတ်တံဆိပ်များနှင့် လိုဂိုများသည် ၎င်းတို့၏ သက်ဆိုင်ရာ ပိုင်ရှင်များ၏ ပိုင်ဆိုင်မှုများ ဖြစ်ကြပါသည်။

ဥပဒေကြောင်းဆိုင်ရာ ဖော်ထုတ်ချက်

အကျိုး ဝင်သည့် သက်ဆိုင်သောဥပဒေက ခွင့်ပြုထားသည့် အမြင့်ဆုံးအတိုင်းအတာဖြင့် ဤလက်စွဲစာအုပ်နှင့် ဖော်ပြထားသော ထုတ်ကုန်ကို ၎င်း၏ စက်ပစ္စည်းများ၊ ဆော့ဖ်ဝဲနှင့် ဖမ်းဝဲများနှင့်အတူ "ယင်းအတိုင်း" နှင့် "အမှားအယွင်းများအားလုံးနှင့်အတူ" ဖော်ပြထားသည်။ HIKVISION သည် ကန့်သတ်မှု၊ ကုန်သွယ်နိုင်စွမ်း၊ ကျေနပ်လောက်ဖွယ် အရည်အသွေး၊ သို့မဟုတ် သီးခြားရည်ရွယ်ချက် တစ်စုံတစ်ခုအတွက် ကြံ့ခိုင်မှုများ မရှိခြင်း အပါအဝင် မည်သည့် အာမခံချက်များကို အတိအလင်း ဖြစ်စေ သွယ်ဝိုက်၍ ဖြစ်စေ ပေးထားခြင်း မရှိပါ။ ကုန်ပစ္စည်းအား အသုံးပြုပါက သင့်ဘာသာသင် တာဝန်ယူရမည်။ မည်သည့်အခြေအနေတွင်မဆို စာချုပ်ချိုးဖောက်မှုကြောင့်ဖြစ်စေ၊ အကျိုးပျက်စီး၍ဖြစ်စေ (ပေါ့လျော့မှု အပါအဝင်)၊ ထုတ်ကုန်ပစ္စည်း ပြဿနာကြောင့်ဖြစ်စေ၊ သို့မဟုတ်ပါက ဤထုတ်ကုန်ပစ္စည်းအား အသုံးပြုမှုကြောင့်ဖြစ်စေ စီးပွားရေးလုပ်ငန်း အကျိုးအမြတ် ဆုံးရှုံးမှု သို့မဟုတ် အချက်အလက် ဆုံးရှုံးမှု၊ စနစ်များ ယိုယွင်းပျက်စီးမှု သို့မဟုတ် စာရွက်စာတမ်း ပျက်စီးပျောက်ဆုံးမှုကြောင့် ထိခိုက်မှုများ အပါအဝင် အထူးတလည်၊ အကျိုးဆက်စပ်၍၊ မတော်တဆ သို့မဟုတ် တိုက်ရိုက် ထိခိုက်မှုများအတွက် ထိုထိခိုက်မှု သို့မဟုတ်

ဆုံးရှုံးမှုများအကြောင်း HIKVISION အား အကြံပြု အသိပေးပြီး ဖြစ်စေကာမူ HIKVISION မှ တာဝန်ယူမည် မဟုတ်ပါ။

အင်တာနက် သဘောသဘာဝအရ တည်ရှိဆဲ လုံခြုံရေး ဘေးအန္တရာယ်များ ပေးနိုင်သည်ကို သင် အသိအမှတ်ပြုပြီး ပုံမှန်မဟုတ်သော လုပ်ငန်းလည်ပတ်မှု၊ ပုဂ္ဂိုလ်ရေးဆိုင်ရာ အချက်အလက် ပေါက်ကြားမှု သို့မဟုတ် ဆိုင်ဘာ တိုက်ခိုက်မှုများ၊ ဟက်ကာ တိုက်ခိုက်မှုများ၊ ဝိုင်းရပ်စ် ကူးစက်မှု သို့မဟုတ် အခြား အင်တာနက် လုံခြုံရေး အန္တရာယ်များ၏ ရလဒ်အဖြစ် ဖြစ်ပေါ်လာသော အခြားပျက်စီးမှုများ၊ အပေါ် HIKVISION သည် တာဝန်ယူလိုမ့်မည်မဟုတ်ပါ။ သို့ရာတွင် HIKVISION သည် လိုအပ်ပါက နည်းပညာပံ့ပိုးမှုကို အချိန်နှင့် တစ်ပြေးညီပေးသွားမည်။

သင်သည် အကျိုးဝင်သော ဥပဒေများနှင့် အညီ ဤကုန်ပစ္စည်းကို အသုံးပြုရန် သဘောတူညီပြီး သင်၏ အသုံးပြုမှုသည် အကျိုးဝင်သော ဥပဒေနှင့် ကိုက်ညီစေရန် သင်က လုံးဝ တာဝန်ခံရမည် ဖြစ်သည်။ အထူးသဖြင့် သင်သည် ဤကုန်ပစ္စည်းကို အသုံးပြုရာတွင် အများပြည်သူ၏ အခွင့်အရေးများ၊ အသိပညာ ပိုင်ဆိုင်မှု အခွင့်အရေးများ သို့မဟုတ် အချက်အလက် ကာကွယ်ရေး နှင့် အခြား ပုဂ္ဂိုလ်ရေး ဆိုင်ရာ အချက်အလက် လုံခြုံမှု အခွင့်အရေးများ အပါအဝင်ဖြစ်သော်လည်း ယင်းတို့သာ အကန့်အသတ်မဟုတ်ပဲ အပြင်အပ လူပုဂ္ဂိုလ်များ၏ အခွင့်အရေးများကို ချိုးဖောက်သော ပုံစံဖြင့် အသုံးပြုခြင်း မပြုရန် သင့်တွင် တာဝန်ရှိသည်။ လူ့အစုအပြုံလိုက် သေကြေပျက်စီးစေနိုင်သော လက်နက်များ တီထွင် ဖန်တီးခြင်း သို့မဟုတ် ထုတ်လုပ်ခြင်း၊ ဓါတု သို့မဟုတ် ဇီဝ လက်နက်များ တီထွင်ဖန်တီးခြင်း သို့မဟုတ် ထုတ်လုပ်ခြင်း၊ မည်သည့် ပေါက်ကွဲစေတတ်သော နျူးကလီးယား လက်နက် သို့မဟုတ် ဘေးကင်းလုံခြုံမှု မရှိသော နျူးကလီးယား လောင်စာ သံသရာတို့နှင့် သက်ဆိုင်သော အခြေအနေတွင် သို့မဟုတ် လူ့အခွင့်အရေး ချိုးဖောက်မှုကို ပံ့ပိုးသော လုပ်ဆောင်မှု တစ်စုံတရာ တို့ အပါအဝင် မည်သည့် အဆုံးသတ် အသုံးပြုမှုအတွက်ကို မဆို သင်သည် ဤကုန်ပစ္စည်းကို အသုံးပြုခြင်း မပြုရပါ။

ဤလမ်းညွှန်နှင့် သက်ဆိုင်ရာ ဥပဒေတို့အကြား ကွဲလွဲမှုများ ရှိခဲ့ပါက ဥပဒေပါ ပြဋ္ဌာန်းချက်ကိုသာ အတည်ယူရမည်။

ဘေးကင်းလုံခြုံရေး ညွှန်ကြားချက်များ





















- ဤထုတ်ကုန်ပစ္စည်းအား အသုံးပြုရာတွင် နယ်မြေတွင်း ဥပဒေများနှင့် စည်းကမ်းချက်များနှင့် အတိအကျ ကိုက်ညီရမည်။ တားမြစ်ထားသည့် နေရာများ၌ ဤကိရိယာကို ပိတ်ထားပါ။
- ဤထုတ်ကုန်ပစ္စည်းအား အသုံးပြုရာတွင် နယ်မြေတွင်း လျှပ်စစ်ပစ္စည်းဆိုင်ရာ ဘေးကင်းလုံခြုံရေး စည်းကမ်းချက်များနှင့် အတိအကျ ကိုက်ညီရမည်။
- အရည်အချင်း ပြည့်မီသည့် ပစ္စည်းထုတ်လုပ်သူမှ ထောက်ပံ့ပေးထားသော အားသွင်းကြိုးကို အသုံးပြုပါ။ အသေးစိတ် ပါဝါလိုအပ်ချက်များနှင့် ပတ်သက်ပြီး ထုတ်ကုန်ပစ္စည်းဆိုင်ရာ အသေးစိတ်အချက်များတွင် ကြည့်ပါ။
- အဒပ်ပတာ ဝန်ပိုဆွဲရလျှင် အပူလွန်ကဲခြင်း သို့မဟုတ် မီးလောင်ခြင်းများ ဖြစ်နိုင်သည့်အတွက် ကိရိယာ တစ်ခုစီအတွက် အားသွင်းကြိုးတစ်ခုစီ သီးခြား ခွဲသုံးသင့်ပါသည်။
- ကိရိယာကို လက်စွဲစာစောင်တွင် ဖော်ပြထားသည့်အတိုင်း ခွင့်ပြုပေး ထားသည့် နည်းလမ်းအလိုက် ဝါယာချိတ်သွယ်ခြင်း၊ တပ်ဆင်ခြင်း သို့မဟုတ် ဖြုတ်ခြင်းများ မလုပ်မီတွင် ပါဝါဖြုတ်ထားပါ။
- လျှပ်စစ်ရှောင် မဖြစ်စေရန်အတွက် ကိရိယာအား ပါဝါချိတ်ပြီးနောက်တွင် ပေါ်နေသည့် ၎င်းတို့များနှင့် အစိတ်အပိုင်းများကို တိုက်ရိုက်ထိကိုင်ခြင်း မလုပ်ပါနှင့်။
- လျှပ်စစ်ရှောင်ဖြစ်ခြင်း၊ မီးဘေးအန္တရာယ်နှင့် ပေါက်ကွဲမှုများမှ ရှောင်ရှားနိုင်ရန် အတွက် ပျက်စီးနေသော ပါဝါထောက်ပံ့ ကိရိယာများ (ဥပမာ ကောဘယ်ကြိုး၊ အားသွင်းကြိုးစသည်တို့ ပျက်စီးနေသည့်) ကို လုံးဝအသုံးမပြုပါနှင့်။
- ကိရိယာကို ပိတ်ရန်အတွက် ပါဝါတိုက်ရိုက် လုံးဝမဖြုတ်ပါနှင့်။ ဒေတာဆုံရှုံးမှု မဖြစ်စေရန်အတွက် ကိရိယာကို ပုံမှန်ပိတ်ပြီးမှသာ ပါဝါကြိုးကို ဖြုတ်ပေးပါ။







- အဆင်ပြေပြေ ပါဝါအဖြုတ်အတပ် လုပ်နိုင်ရန်အတွက် ပါဝါထောက်ပံ့ ကိရိယာကို ကွယ်မနေစေပါနှင့်။
- အားသွင်းကြိုးသည် ရပ်သွားခြင်း ဖြစ်နေလျှင် ပါဝါထောက်ပံ့မှုမှ ဖြုတ်ထားပါ။
- ကိရိယာကို သေချာ မြေချထားပါ။
- အပူစုဆောင်းမှုမှ ရှောင်ရှားနိုင်ရန်အတွက် အသုံးပြုသည့် ပတ်ဝန်းကျင် သင့်လျော်ကောင်းမွန်စေရန် လေဝင်လေထွက်ကောင်းရန် လိုအပ်ပါသည်။
- ကိရိယာကို ခြောက်သွေ့သည်။ လေဝင်လေထွက်ကောင်းသည်။ တိုက်စား ဓာတ်ငွေ့လွတ်ကင်းသည်။ နေရောင်တိုက်ရိုက်မထိသည်။ အပူရင်းမြစ် မရှိသည့် ပတ်ဝန်းကျင်တစ်ခုတွင် သိုလှောင်သိမ်းဆည်းပါ။
- ဤကိရိယာကို အသုံးပြုရာတွင် မီး၊ ရေနနှင့် ပေါက်ကွဲပစ္စည်းများနှင့် နီးသည့် ပတ်ဝန်းကျင်များကို ရှောင်ကျဉ်ပါ။
- မိုးကြိုးပစ်ခြင်းမှ ရှောင်ရှားနိုင်စေသည့် နည်းလမ်းဖြင့် ကိရိယာကို တပ်ဆင်ပါ။ လိုအပ်ပါက မိုးကြိုးလွှဲ တပ်ဆင်ပါ။
- ကိရိယာကို သံလိုက်လမ်းကြောင်း အနှောင့်အယှက်များမှ လွတ်ကင်းရာတွင် ထားပါ။
- တုန်ခါနေမည့် မျက်နှာပြင်များ သို့မဟုတ် နေရာများတွင် ကိရိယာ တပ်ဆင်ခြင်းမှ ရှောင်ကျဉ်ပါ။ ၎င်းအချက်ကို မလိုက်နာခဲ့ပါက ကိရိယာ ပျက်စီးနိုင်ပါသည်။
- အပူမလောင်စေရန်အတွက် အပူဖယ်ထုတ်သည့် အစိတ်အပိုင်းကို မကိုင်ပါနှင့်။
- ကိရိယာကို အလွန်ပူသော၊ အေးသော သို့မဟုတ် စိုထိုင်းသော ပတ်ဝန်းကျင် တို့တွင် မထားပါနှင့်။ အပူချိန်နှင့် စိုထိုင်းဆ လိုအပ်ချက်များအတွက် ကိရိယာ ဆိုင်ရာ အသေးစိတ်အချက်များတွင် ရှုပါ။
- ကိရိယာမှ မီးခိုးငွေ့၊ ညှော်နံ့စသည့် အနံ့၊ ဆူညံသံများ ထွက်လာလျှင် ပါဝါချက်ချင်းပိတ်၊ ပါဝါကေဘယ် ဖြုတ်ပြီး ပြုပြင်ရေးစင်တာသို့ ဆက်သွယ်ပါ။

- ကိရိယာ ကောင်းကောင်းအလုပ်မလုပ်ပါက သင်ဝယ်ယူခဲ့သော စတိုးဆိုင်ကို ဖြစ်စေ၊ အနီးစပ်ဆုံး ဝန်ဆောင်မှု စင်တာသို့ဖြစ်စေ ဆက်သွယ်ပါ။ ကိရိယာကို ခွင့်ပြုမထားသည့် နည်းများဖြင့် ဖြုတ်ခြင်း သို့မဟုတ် ပြင်ဆင်ပြောင်းလဲခြင်း မလုပ်ပါနှင့် (ခွင့်ပြုချက်မရဘဲ ပြင်ဆင်ပြောင်းလဲခြင်း သို့မဟုတ် ထိန်းသိမ်း ပြင်ဆင်ခြင်းကြောင့် ပြဿနာများ ဖြစ်ခဲ့ပါက မိမိတို့ကုမ္ပဏီမှ တာဝန်ယူမည် မဟုတ်ပါ။)
- ပါကင်ကို ဖြေပြီးပါက နောင်တွင် အသုံးပြုရန်အတွက် ပါကင်ပစ္စည်းအားလုံးကို သိမ်းထားပါ။ မှားယွင်းမှု တစ်စုံတစ်ရာဖြစ်ပွားပါက ကိရိယာကို မူလပါကင် အတိုင်း ပြန်ထုပ်ပိုး၍ စက်ရုံသို့ ပြန်ပို့ရန် လိုအပ်ပါသည်။ မူရင်းထုတ်ပိုးမှုအတိုင်း မဟုတ်ဘဲ သယ်ယူပို့ဆောင်ခဲ့ပါက ကိရိယာ ပျက်စီးနိုင်သဖြင့် ကုမ္ပဏီမှ မည်သို့မျှ တာဝန်ယူမည် မဟုတ်ပါ။
- ကိရိယာအား အင်တာနက်သို့ ချိတ်ဆက်ထားလျှင် ကွန်ရက်လုံခြုံမှုဆိုင်ရာ ပြဿနာများ ဖြစ်နိုင်သည့်အတွက် ကိုယ်ရေးအချက်အလက် ကာကွယ်ရေးနှင့် အချက်အလက် လုံခြုံရေးတို့ကို လုပ်ဆောင်ပါ။ ကွန်ရက် လုံခြုံမှုဆိုင်ရာ အန္တရာယ်ဖြစ်ပါက ကျွန်ုပ်တို့ထံ ဆက်သွယ်ပါ။
- သင့်အနေဖြင့် ဤကိရိယာနှင့် ပတ်သက်သည့် စကားဝှက်များနှင့် အခြား လုံခြုံရေး ဆက်တင်များကို ထိန်းသိမ်းသတ်မှတ်ရမည်ဖြစ်ပြီး အသုံးပြုသူ အမည်နှင့် စကားဝှက်တို့ကို မှတ်သားထားရန် တာဝန်ရှိသည်ကို နားလည်ရန် လိုပါသည်။
- လက်ဖျားမှ အက်စစ်ဓာတ်ပါသည့် ချွေးကြောင့် မှန်ဘီလူး မျက်နှာပြင်မှ အကာဆေး ပျက်နိုင်သည့်အတွက် မှန်ဘီလူးကို လက်ဖြင့်တိုက်ရိုက် မထိပါနှင့်။
- မှန်ဘီလူးကို နေ သို့မဟုတ် အလင်းဖြာမီးလုံးများ ကဲ့သို့သော တောက်ပါသော အလင်းများထံ မချိန်ရွယ်ပါနှင့်။ မှန်ဘီလူးကို နေ သို့မဟုတ် အလင်းဖြာ မီးလုံးများ ကဲ့သို့သော တောက်ပသည့် အလင်းများထံ မချိန်ရွယ်ပါနှင့်။

- ဖောမက်လုပ်နေစဉ်၊ အပ်လုဒ် လုပ်နေစဉ်နှင့် ဒေါင်းလုဒ်လုပ်နေစဉ်တွင် ပါဝါ မဖြုတ်ပါနှင့်။ သို့မဟုတ် ဖိုင်များ ပျက်စီးနိုင်ပါသည်။

ပန်နယ် အကျဉ်းချုပ်

အင်တာဖေ့ စ်	ရှင်းလင်းချက်	အင်တာဖေ့စ်	ရှင်းလင်းချက်
 WIFI	Wi-Fi အင်တီနာ အင်တာဖေ့စ်		OPT
 M-ANT	4G အင်တီနာ အင်တာဖေ့စ်	 12V	ပါဝါ အဝင်
 GNSS	GPS အင်တီနာ အင်တာဖေ့စ်	OFF  ON	
 RST	ပြန်သတ်မှတ်မည်		GND
 RST			ကွန်ရက် အင်တာဖေ့စ်
 RESET			
 VGA	VGA အင်တာဖေ့စ်	 LAN 1 LAN 2	
 D1+ D1- D2+ D2- RS485	RS-485 အင်တာဖေ့စ်	 LAN A LAN B	ချွန်နယ် အချက်ပြမီး
 An Bn An Bn GND		TL16 TL15 ... TL1 ○ ○ ... ○	
 AINOUT AUDIO	အသံ အင်တာဖေ့စ်	 USB	USB
 IN1 G IN2 G ALARM IN	သတိပေးချက် အဝင်		အင်တာဖေ့စ်

	RS-232 အင်တာဖေ့စ်		
	သတိပေးချက် အထွက်		
<input type="radio"/> RDY	အဆင်သင့် အချက်ပြမီး	<input type="radio"/> STATUS	အခြေအနေပြ အချက်ပြမီး
<input type="radio"/> SATA	SATA အချက်ပြမီး	<input type="radio"/> <input type="radio"/> UID	UID အချက်ပြမီးနှင့် ခလုတ်
<input type="radio"/> PWR	ပါဝါ အချက်ပြမီး/ ခလုတ်	<input type="radio"/> ALM	သတိပေးချက် အချက်ပြမီး
<input type="radio"/> POWER		<input type="radio"/> ALARM	
<input type="radio"/> PWR		<input type="radio"/> ST	စနစ်ပါဝါ အချက်ပြမီး
	အပို + + ၀ ပါဝါ အဝင် အင်တာဖေ့စ်		ပါဝါအထွက်
	AC အဝင်ချွန်နယ် ရှာဖွေခြင်း အင်တာဖေ့စ်	<input type="checkbox"/> SW	Baud rate switch

- အင်တာဖေ့စ် ပုံသဏ္ဍာန်နှင့် တည်နေရာတို့သည် မော်ဒယ်အလိုက် ကွဲပြားနိုင်သည်။ လက်တွေ့ ကိရိယာများဖြင့် နှိုင်းယှဉ်ပါ။
- ထောက်ပံ့သည့် အင်တာဖေ့စ် အမျိုးအစားနှင့် အရေအတွက်သည် မော်ဒယ်အလိုက် ကွဲပြားနိုင်သည်။ လက်တွေ့ ကိရိယာများဖြင့် နှိုင်းယှဉ်ပါ။
- USB အင်တာဖေ့စ် အသုံးပြု၍ အခြားကိရိယာများကို အားသွင်းခြင်း သို့မဟုတ် အခြားဝန်များနှင့် ချိတ်ဆက်ခြင်းများကို ခွင့်မပြုပါ။

- RS-485 အင်တာဖေ့စ်ရှိ n တန်းဖိုး = 1, 2, 3 ...

တပ်ဆင်ခြင်း

ကိရိယာ အသွင်အပြင်နှင့် တပ်ဆင်သည့်နည်းလမ်းများသည် မော်ဒယ်ကို လိုက်၍ ကွဲပြားမှုရှိနိုင်သည်။ ဤအခန်းတွင် ကိရိယာတပ်ဆင်ခြင်းအတွက် မတူညီသော အသွင်အပြင်ရှိသည့် ကိရိယာနှစ်မျိုးကို ဥပမာပြု ပြသရာ၌ အသုံးပြုသည်။ ထပ်မံအသေးစိတ် သိလိုပါက ကိရိယာတွင် ကြည့်ပါ။

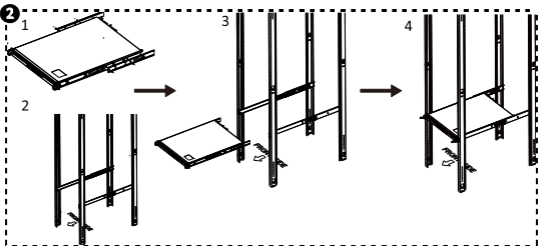
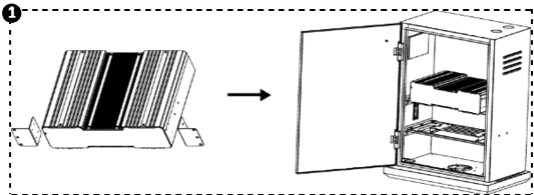

စတင်ခြင်းနှင့် လျှောက်အင်ဝင်ခြင်း (ယာဉ်သွားလာ ဆာဗာအတွက်)



©2020 Hangzhou Hikvision Digital Technology Co., Ltd. Tüm hakları saklıdır.

Bu Kılavuzun sahibi Hangzhou Hikvision Digital Technology Co., Ltd. veya bağlı şirketleridir (bundan sonra “Hikvision” olarak geçecektir) ve öncesinde Hikvision’dan yazılı izin alınmadan bir kısmı veya tamamı hiçbir amaçla çoğaltılamaz, değiştirilemez, çevrilemez veya dağıtılamaz. Burada aksi belirtilmediği sürece Hikvision, Kılavuz hakkında burada verilen bilgiler ile ilgili olarak açık veya zımni herhangi bir garanti, güvence veya temsil sunmamaktadır.

Bu Kılavuz hakkında

Kılavuz, Ürünün kullanımı ve yönetimi ile ilgili talimatları içerir. Resimler, çizelgeler, görüntüler ve buradaki diğer tüm bilgiler, yalnızca tanımlama ve açıklama amaçlıdır. Kılavuzda bulunan bilgiler, yazılım güncellemeleri veya başka nedenlerden dolayı önceden haber verilmeksizin değiştirilebilir. Bu Kılavuzun en son sürümünü Hikvision web sitesinde (<https://www.hikvision.com/>) bulabilirsiniz.

Lütfen bu Kılavuzu, Ürünü destekleme konusunda eğitilmiş profesyonellerin rehberliği ve yardımı ile kullanın.

Ticari Markalar Onayı

- **HIKVISION**, ve diğer Hikvision ticari markaları ve logoları Hikvision'in çeşitli yargı mercilerindeki mülkleridir. Aşağıda bahsedilen diğer ticari markalar ve logolar kendi ilgili sahiplerinin mülkiyetindedir.
- Bahsedilen diğer ticari markalar ve logolar ilgili sahiplerinin mülkiyetindedir.

Yasal Uyarı

YÜRÜRLÜKTEKİ YASALARIN İZİN VERDİĞİ AZAMI ÖLÇÜDE, BU KILAVUZ VE AÇIKLANAN ÜRÜN, DONANIMI, YAZILIMI VE ÜRÜN YAZILIMI İLE “OLDUĞU GİBİ” VE “TÜM ARIZALAR VE HATALAR İLE ” SAĞLANIR. HIKVISION, SINIRLANDIRMA, TİCARİ OLABİLİRLİK, MEMNUNİYET KALİTESİ VEYA BELİRLİ BİR AMACA UYGUN OLMAKSIZIN AÇIK VEYA ZİMNİ HİÇBİR GARANTİ VERMEZ. ÜRÜNÜN SİZİN TARAFINIZDAN KULLANIMI KENDİ SORUMLULUĞUNUZDADIR. HIKVISION HİÇBİR DURUMDA, BU ÜRÜNÜN KULLANIMI İLE BAĞLANTILI OLARAK, HIKVISION BU TÜR HASARLARIN OLASILIĞI HAKKINDA BİLGİLENDİRİLMİŞ OLSA BİLE, İŞ KARLARININ KAYBI, İŞ KESİNTİSİ, VERİ KAYBI, SİSTEM KESİNTİSİ, BELGE KAYBI, SÖZLEŞMENİN İHLALI (İHMAL DAHİL), ÜRÜN SORUMLULUĞU GİBİ ZARARLAR DA DAHİL

OLMAK ÜZERE, ÖZEL, SONUÇSAL, TESADÜFİ VEYA DOLAYLI ZARARLAR İÇİN SİZE KARŞI SORUMLU OLMAYACAKTIR.

İNTERNETİN DOĞASININ DOĞAL GÜVENLİK RİSKLERİ BARINDIRDIĞINI KABUL EDİYORSUNUZ VE HIKVISION, SİBER SALDIRI, HACKER SALDIRISI, VİRÜS BULAŞMASI VEYA DİĞER İNTERNET GÜVENLİK RİSKLERİNDEN KAYNAKLANAN ANORMAL KULLANIM, GİZLİLİK SIZINTISI VEYA DİĞER ZARARLAR İÇİN HERHANGİ BİR SORUMLULUK KABUL ETMEZ; ANCAK, HIKVISION GEREKİRSE ZAMANINDA TEKNİK DESTEK SAĞLAYACAKTIR.

BU ÜRÜNÜ GEÇERLİ TÜM YASALARA UYGUN OLARAK KULLANMAYI KABUL EDİYORSUNUZ VE KULLANIMINIZIN GEÇERLİ YASALARA UYGUN OLMASINI SAĞLAMAKTAN YALNIZCA SİZ SORUMLUSUNUZ. ÖZELLİKLE, BU ÜRÜNÜ, SINIRLAMA OLMASIZIN, TANITIM HAKLARI, FİKRİ MÜLKİYET HAKLARI VEYA VERİ KORUMA VE DİĞER GİZLİLİK HAKLARI DA DAHİL OLMAK ÜZERE ÜÇÜNCÜ TARAFLARIN HAKLARINI İHLAL ETMEYECEK ŞEKİLDE KULLANMaktan SİZ SORUMLUSUNUZ. BU ÜRÜNÜ, KİTLE İMHA SİLAHLARININ GELİŞTİRİLMESİ VEYA ÜRETİMİ, KİMYASAL VEYA BİYOLOJİK SİLAHLARIN GELİŞTİRİLMESİ VEYA ÜRETİMİ, HERHANGİ BİR NÜKLEER PATLAYICI VEYA GÜVENLİ OLMAYAN NÜKLEER YAKIT DÖNGÜSÜ İLE İLGİLİ HERHANGİ BİR FAALİYETTE VEYA İNSAN HAKLARI İHLALLERİNİ DESTEKLEMELİK DE DAHİL YASAKLANMIŞ SON KULLANIMLAR İÇİN KULLANAMAZSINIZ.

BU KILAVUZ İLE İLGİLİ YASA ARASINDA HERHANGİ BİR ÇELİŞKİ OLMASI DURUMUNDA, YENİ OLAN GEÇERLİDİR.













Güvenlik Talimatları

























- Ürünün kullanımı yerel yasalara ve yönetmeliklere tam olarak uygun olmalıdır. Lütfen cihazı yasaklanmış alanda kapatın.
- Ürünün kullanımı yerel elektrik güvenliği yönetmeliklerine tam olarak uygun olmalıdır.
- Yetkili üretici tarafından sağlanan güç adaptörünü kullanın. Ayrıntılı güç gereksinimleri için ürün teknik özelliklerine bakın.
- Adaptör aşırı yüklenmesi aşırı ısınmaya veya yangın tehlikesine neden olabileceğinden, her cihaz için bağımsız bir güç adaptörü sağlanması önerilir.

- Cihazı, kılavuzdaki açıklamaya göre yetkili bir şekilde kablolama, kurma veya sökme işleminden önce gücün kesildiğinden emin olun.
- Elektrik çarpmasını önlemek için, cihaza güç verildikten sonra açıkta kalan temas noktalarına ve bileşenlere doğrudan DOKUNMAYIN.
- Elektrik çarpması, yangın tehlikesi ve patlamayı önlemek için hasarlı güç kaynağı cihazlarını (ör. kablo, güç adaptörü vb.) KULLANMAYIN.
- Cihazı kapatmak için güç kaynağını doğrudan KESMEYİN. Lütfen cihazı normal şekilde kapatın ve ardından veri kaybını önlemek için güç kablosunu çıkarın.
- Güç kaynağı donanımını uygun şekilde takmak ve çıkarmak için KAPATMAYIN.
- Güç adaptörü boştaysa güç kaynağı bağlantısının kesildiğinden emin olun.
- Cihazın yere sıkıca bağlandığından emin olun.
- Isı birikimini önlemek amacıyla, uygun bir çalışma ortamı için iyi bir havalandırma gereklidir.
- Cihazı kuru, iyi havalandırılmış, aşındırıcı gaz içermeyen, doğrudan güneş ışığı almayan ve ısı kaynağı olmayan ortamlarda saklayın.
- Cihazı kullanırken ateş, su ve patlayıcı ortamlardan uzak durun.
- Cihazı, yıldırım çarpması önlenecek şekilde kurun. Gerekirse bir paratoner kurun.
- Cihazı manyetik parazitlerden uzak tutun.
- Cihazı titreşimli yüzeylere veya yerlere kurmayın. Buna uyulmaması cihazın hasar görmesine neden olabilir.
- Yanıkları önlemek için ısı yayma bileşenine DOKUNMAYIN.
- Cihazı aşırı sıcak, soğuk veya nemli ortamlara maruz bırakmayın. Sıcaklık ve nem gereksinimleri için cihaz teknik özelliklerine bakın.
- Cihazdan duman, koku veya gürültü geliyorsa derhal gücü kapatın, güç kablosunu çekin ve servis merkeziyle iletişime geçin.
- Cihaz düzgün çalışmıyorsa, satın aldığınız mağaza veya en yakın servis merkeziyle iletişime geçin. Cihazı yetkisiz şekilde SÖKMEYİN veya DEĞİŞTİRMEYİN (Yetkisiz değiştirme işlemi veya bakımdan kaynaklanan sorunlar için şirket herhangi bir sorumluluk kabul etmez).

- Paketinden çıkarıldıktan sonra tüm ambalajları ilerde kullanmak üzere saklayın. Herhangi bir arıza meydana gelmesi halinde cihazı orijinal ambalajıyla birlikte fabrikaya iade etmeniz gerekir. Orijinal ambalajı olmadan taşınması cihaza zarar verebilir; bu durumda şirket hiçbir sorumluluk kabul etmez.
- Cihaz internete bağlandığında ağ güvenliği sorunlarıyla karşılaşabileceğinden, lütfen kişisel bilgiler ve veri güvenliği için koruma sağlayın. Ağ güvenliği riskleri oluşursa bizimle iletişime geçin.
- Cihazla ilgili tüm parolaları ve diğer güvenlik ayarlarını yapılandırma ve kullanıcı adınızı ve parolanızı koruma sorumluluğunun sizde olduğunu unutmayın.
- Parmaklarınızdaki asidik ter lensin yüzey kaplamasını aşındırabileceği için parmaklarınızla lense doğrudan DOKUNMAYIN.
- Lensi güneş veya akkor lamba gibi güçlü ışık kaynaklarına doğrultmayın. Güçlü ışık, cihazda önemli hasarlara neden olabilir.
- Biçimlendirme, yükleme ve indirme sırasında gücün bağlantısını KESMEYİN. Aksi halde dosyalar zarar görebilir.

Panele Genel Bakış

Arayüz	Açıklama	Arayüz	Açıklama
 WIFI	Wi-Fi anteni ara yüzü		OPT
 M-ANT	4G anteni ara yüzü		Güç Girişi
 GNSS	GPS anteni ara yüzü		
 RST	Sıfırla		Ağ arabirimi
 RST			
 RESET			

	VGA ara yüzü		
	RS-485 ara yüzü		
		TL16 TL15 ... TL1 ○ ○ ... ○	Kanal göstergesi
	Ses Ara Yüzü		
	Alarm girişi		USB arabirimi
	RS-232 ara yüzü		
	Alarm çıkışı		
	Hazır göstergesi	○ STATUS	Durum göstergesi
	SATA göstergesi	○ UID ○	UID göstergesi ve düğmesi
	Güç göstergesi/ düğmesi		Alarm göstergesi
			
			Sistem güç göstergesi
	Yedek 1 + 1 güç giriş ara yüzü		Güç çıkışı
	AC giriş kanalı algılama ara yüzü		Baud hızı anahtarı

- Arayüz görünümleri ve konumları farklı modellere göre değişebilir. Lütfen asıl cihazlara bakın.

- Desteklenen arayüz türleri ve numaraları farklı modellere göre değişebilir. Lütfen asıl cihazlara bakın.
- USB arayüzünün diğer cihazları şarj etmesine veya başka yüklerle bağlanmasına izin verilmez.
- n RS-485 ara yüzünde = 1, 2, 3...

Kurulum

Cihaz görünümleri ve kurulum yöntemleri farklı modellere göre değişebilir. Bu bölüm, cihaz kurulumunu göstermek için örnek olarak iki tür cihaz görünümünü kullanır. Daha fazla ayrıntı için lütfen asıl cihazlara bakın.

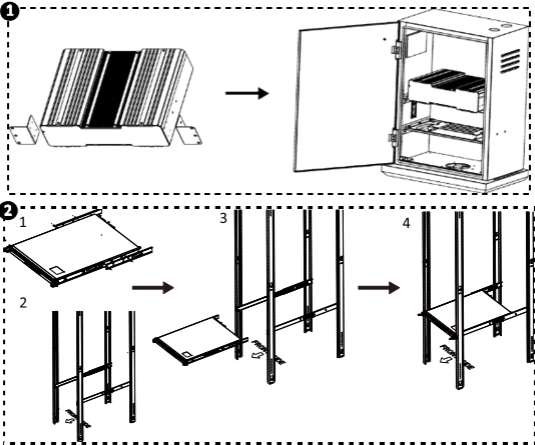

Aktivasyon ve Giriş (Trafik Sunucusu için)



© Hangzhou Hikvision Digital Technology Co., Ltd., 2020 г. Все права защищены.

Настоящее Руководство является собственностью компании Hangzhou Hikvision Digital Technology Co., Ltd. или ее дочерних компаний (далее – Hikvision) и не может быть воспроизведено, изменено, переведено или распространено, частично или полностью, любыми способами без предварительного письменного разрешения компании Hikvision. Если в настоящем документе прямо не указано иное, компания Hikvision не дает никаких гарантий, заверений или заявлений, явных или подразумеваемых, в отношении Руководства и любой содержащейся в нем информации.

О данном руководстве

В Руководстве содержатся инструкции по эксплуатации Изделия. Фотографии, схемы, иллюстрации и прочие материалы приведены исключительно в качестве описаний и пояснений. Информация, приведенная в Руководстве, может быть изменена без предварительного уведомления в связи с обновлением микропрограммы или по другим причинам. Используйте последнюю редакцию Руководства. Ее можно найти на веб-сайте компании Hikvision (<https://www.hikvision.com/>).

Используйте Руководство под наблюдением специалистов, обученных обслуживанию Изделия.

Признание торговых марок

- **HIKVISION** и все другие торговые марки и логотипы Hikvision являются собственностью компании Hikvision в различных юрисдикциях. Другие торговые марки и логотипы, упоминаемые в настоящем руководстве, являются собственностью соответствующих владельцев.
- Другие товарные знаки и логотипы, упоминаемые в Руководстве, являются собственностью соответствующих владельцев.

Заявление об ограничении ответственности

В МАКСИМАЛЬНОЙ СТЕПЕНИ, РАЗРЕШЕННОЙ ДЕЙСТВУЮЩИМ ЗАКОНОДАТЕЛЬСТВОМ, ДАННОЕ РУКОВОДСТВО И ОПИСАНИЕ ИЗДЕЛИЯ, ВМЕСТЕ С АППАРАТНОЙ ЧАСТЬЮ, ПРОГРАММНЫМ ОБЕСПЕЧЕНИЕМ И ВСТРОЕННОЙ МИКРОПРОГРАММОЙ ПРЕДОСТАВЛЯЕТСЯ «КАК ЕСТЬ» И «СО ВСЕМИ НЕПОЛАДКАМИ И

ОШИБКАМИ». NIKVISION НЕ ДАЕТ НИКАКИХ ЯВНЫХ ИЛИ ПОДРАЗУМЕВАЕМЫХ ГАРАНТИЙ, В ТОМ ЧИСЛЕ, БЕЗ ОГРАНИЧЕНИЙ, ГАРАНТИЙ ТОВАРНОЙ ПРИГОДНОСТИ, УДОВЛЕТВОРИТЕЛЬНОГО КАЧЕСТВА ИЛИ ПРИГОДНОСТИ ДЛЯ КОНКРЕТНЫХ ЦЕЛЕЙ. ПОТРЕБИТЕЛЬ ИСПОЛЬЗУЕТ ИЗДЕЛИЕ НА СВОЙ СТРАХ И РИСК. НИ ПРИ КАКИХ ОБСТОЯТЕЛЬСТВАХ КОМПАНИЯ NIKVISION НЕ НЕСЕТ ОТВЕТСТВЕННОСТИ ПЕРЕД ПОТРЕБИТЕЛЕМ ЗА КАКОЙ-ЛИБО СЛУЧАЙНЫЙ ИЛИ КОСВЕННЫЙ УЩЕРБ, ВКЛЮЧАЯ, СРЕДИ ПРОЧЕГО, УБЫТКИ ИЗ-ЗА ПОТЕРИ ПРИБЫЛИ, ПЕРЕРЫВОВ В ДЕЯТЕЛЬНОСТИ, ПОТЕРИ ДАННЫХ ИЛИ ДОКУМЕНТАЦИИ, ПОВРЕЖДЕНИЯ СИСТЕМ, БУДЬ ТО ПО ПРИЧИНЕ НАРУШЕНИЯ ДОГОВОРА, ПРОТИВОПРАВНЫХ ДЕЙСТВИЙ (В ТОМ ЧИСЛЕ ХАЛАТНОСТИ), УЩЕРБА ВСЛЕДСТВИЕ ИСПОЛЬЗОВАНИЯ ИЗДЕЛИЯ ИЛИ ИНОГО В СВЯЗИ С ИСПОЛЬЗОВАНИЕМ ДАННОГО ИЗДЕЛИЯ, ДАЖЕ ЕСЛИ КОМПАНИИ NIKVISION БЫЛО ИЗВЕСТНО О ВОЗМОЖНОСТИ ТАКОГО УЩЕРБА.

ПОТРЕБИТЕЛЬ ОСОЗНАЕТ, ЧТО ИНТЕРНЕТ ПО СВОЕЙ ПРИРОДЕ ЯВЛЯЕТСЯ ИСТОЧНИКОМ ПОВЫШЕННОГО РИСКА БЕЗОПАСНОСТИ И КОМПАНИЯ NIKVISION НЕ НЕСЕТ ОТВЕТСТВЕННОСТИ ЗА СБОИ В РАБОТЕ ОБОРУДОВАНИЯ, УТЕЧКУ ИНФОРМАЦИИ И ДРУГОЙ УЩЕРБ, ВЫЗВАННЫЙ КИБЕРАТАКАМИ, ХАКЕРАМИ, ВИРУСАМИ ИЛИ СЕТЕВЫМИ УГРОЗАМИ; ОДНАКО НАША КОМПАНИЯ ОБЕСПЕЧИВАЕТ СВОЕВРЕМЕННУЮ ТЕХНИЧЕСКУЮ ПОДДЕРЖКУ, ЕСЛИ ЭТО НЕОБХОДИМО.

ПОТРЕБИТЕЛЬ СОГЛАШАЕТСЯ ИСПОЛЬЗОВАТЬ ДАННОЕ ИЗДЕЛИЕ В СООТВЕТСТВИИ СО ВСЕМИ ПРИМЕНИМЫМИ ЗАКОНАМИ И НЕСЕТ ЛИЧНУЮ ОТВЕТСТВЕННОСТЬ ЗА СОБЛЮДЕНИЕ ВСЕХ ПРИМЕНИМЫХ ЗАКОНОВ. В ЧАСТНОСТИ, ПОТРЕБИТЕЛЬ НЕСЕТ ОТВЕТСТВЕННОСТЬ ЗА ИСПОЛЬЗОВАНИЕ ЭТОГО ИЗДЕЛИЯ ТАКИМ СПОСОБОМ, КОТОРЫЙ НЕ НАРУШАЕТ ПРАВА ТРЕТЬИХ ЛИЦ, В ТОМ ЧИСЛЕ, БЕЗ ОГРАНИЧЕНИЙ, ПРАВА ПУБЛИЧНОСТИ, ИНТЕЛЛЕКТУАЛЬНОЙ СОБСТВЕННОСТИ И ЗАЩИТЫ ДАННЫХ. ПОТРЕБИТЕЛЬ ОБЯЗУЕТСЯ НЕ ИСПОЛЬЗОВАТЬ ЭТО ИЗДЕЛИЕ В ЗАПРЕЩЕННЫХ ЦЕЛЯХ, В ТОМ ЧИСЛЕ ДЛЯ РАЗРАБОТКИ ИЛИ ПРОИЗВОДСТВА ОРУЖИЯ МАССОВОГО УНИЧТОЖЕНИЯ, ХИМИЧЕСКОГО ИЛИ БИОЛОГИЧЕСКОГО ОРУЖИЯ, ОСУЩЕСТВЛЕНИЯ КАКОЙ-ЛИБО ДЕЯТЕЛЬНОСТИ В КОНТЕКСТЕ ЯДЕРНОГО ОРУЖИЯ, НЕБЕЗОПАСНЫХ ОПЕРАЦИЙ С ЯДЕРНЫМ ТОПЛИВОМ ИЛИ ДЛЯ

ПОДДЕРЖКИ НАРУШЕНИЙ ПРАВ ЧЕЛОВЕКА.

В СЛУЧАЕ РАЗНОЧТЕНИЙ МЕЖДУ НАСТОЯЩИМ РУКОВОДСТВОМ И ДЕЙСТВУЮЩИМ ЗАКОНОДАТЕЛЬСТВОМ, ПОСЛЕДНЕЕ ИМЕЕТ ПРИОРИТЕТ.

Инструкция по технике безопасности







- Использование изделия должно осуществляться в строгом соответствии с местными законами и нормативными актами. Выключайте устройство в запретных зонах.
- Использование изделия должно осуществляться в строгом соответствии с местными правилами безопасной эксплуатации электрооборудования.
- Используйте сетевой адаптер, поставляемый квалифицированным производителем. Подробные требования по электропитанию см. в спецификации изделия.
- Рекомендуется использовать независимый сетевой адаптер для каждого устройства, так как перегрузка адаптера может привести к перегреву или возникновению пожара.
- Перед подключением, установкой или демонтажем устройства убедитесь в том, что оно отключено от сети. Следуйте инструкциям, изложенным в руководстве.
- Во избежание поражения электрическим током ЗАПРЕЩАЕТСЯ прикасаться непосредственно к открытым контактам и компонентам после подачи питания на устройство.
- ЗАПРЕЩАЕТСЯ использовать поврежденные источники питания (например, кабель, сетевой адаптер и т. д.) во избежание поражения электрическим током, опасности возгорания и взрыва.
- ЗАПРЕЩАЕТСЯ напрямую отключать питание для выключения устройства. Выключите устройство надлежащим образом, а затем отсоедините шнур питания, чтобы избежать потери данных.
- ЗАПРЕЩАЕТСЯ блокировать силовое электрооборудование для удобного подключения и отключения.
- Убедитесь в том, что блок питания отключен, если сетевой адаптер находится в режиме ожидания.





























- Убедитесь в том, что устройство надежно заземлено.
- Во избежание аккумуляции тепла требуется хорошая вентиляция для обеспечения надлежащих условий эксплуатации.
- Хранить устройство в сухом, хорошо проветриваемом, не содержащем агрессивных газов месте, вдали от прямых солнечных лучей и источников тепла.
- Эксплуатация устройства вблизи огня, воды или во взрывоопасной среде запрещена.
- Устройство следует устанавливать таким образом, чтобы исключить попадание ударов молнии. При необходимости установите молниеотвод.
- Держите устройство подальше от магнитных помех.
- Избегайте установки устройства на вибрирующих поверхностях или вблизи источника вибраций. Несоблюдение этого требования может привести к повреждению устройства.
- ЗАПРЕЩАЕТСЯ прикасаться к теплоотводящему элементу во избежание ожогов.
- ЗАПРЕЩАЕТСЯ подвергать устройство воздействию очень высоких или низких температур, а также повышенной влажности. Требования к температуре и влажности см. в спецификации устройства.
- Если устройство испускает дым, неприятный запах или шум, незамедлительно отключите питание, отсоедините кабель питания и обратитесь в сервисный центр.
- Если устройство не работает должным образом, обратитесь в магазин, в котором вы его приобрели, или в ближайший сервисный центр. ЗАПРЕЩАЕТСЯ разбирать и вносить изменения в устройство несанкционированным способом (компания не несет никакой ответственности за проблемы, вызванные несанкционированной модификацией или техническим обслуживанием).
- После распаковки устройства сохраните все упаковочные материалы для дальнейшего использования. В случае неисправности вам потребуется вернуть устройство на завод в оригинальной упаковке. Транспортировка без оригинальной упаковки может привести к

повреждению устройства, за которое компания не несет никакой ответственности.

- Обеспечьте защиту персональной информации и безопасности данных, так как при подключении к Интернету на устройстве могут возникнуть риски сетевой безопасности. Свяжитесь с нами в случае возникновения угроз сетевой безопасности.
- Помните, что вы несете ответственность за настройку всех паролей и других параметров безопасности устройства, а также за сохранение имени пользователя и пароля.
- ЗАПРЕЩАЕТСЯ прикасаться к объективу пальцами, так как частицы пота могут разрушить поверхностное покрытие объектива.
- ЗАПРЕЩАЕТСЯ направлять объектив на яркий свет, например на солнце или лампу накаливания. Яркий свет может привести к полному выходу устройства из строя.
- ЗАПРЕЩАЕТСЯ отключать питание во время форматирования, загрузки и скачивания. В противном случае возможно повреждение файлов.

Внешний вид панели

Разъемы	Описание	Разъемы	Описание
 WIFI	Интерфейс антенны Wi-Fi		Оптический интерфейс
 M-ANT	Интерфейс 4G-антенны		Вход питания
 GNSS	Интерфейс GPS-антенны		
 RST	Сброс		GND
 RST			Сетевой интерфейс
 RESET			

	Интерфейс VGA		
	Интерфейс RS-485		Индикатор канала
		TL16 TL15 ... TL1 	
	Аудиоинтерфейс		Интерфейс USB
	Вход сигнализации		
	Интерфейс RS-232		
	Выход сигнализации		
	Индикатор готовности		Индикатор статуса
	Индикатор диска SATA		Индикатор и кнопка UID
	Индикатор / кнопка питания		Индикатор сигнала тревоги
			
			Индикатор питания системы
	Резервный 1+1 вход питания		Выходная мощность
	Интерфейс определения каналов с входом переменного тока		Переключатель скорости передачи в бодах

- Внешний вид и расположение интерфейсов могут отличаться в зависимости от модели. См. фактическое устройство.

- Поддерживаемые типы и номера интерфейсов могут отличаться в зависимости от модели. См. фактическое устройство.
- Интерфейс USB не предназначен для зарядки других устройств или подключения других нагрузок.
- n в интерфейсе RS-485 = 1, 2, 3...

Установка

Внешний вид устройства и способы монтажа могут отличаться в зависимости от модели. Для иллюстрации установки устройства в этой главе показаны два типа внешнего вида устройства. См. фактическое устройство для получения более подробной информации.

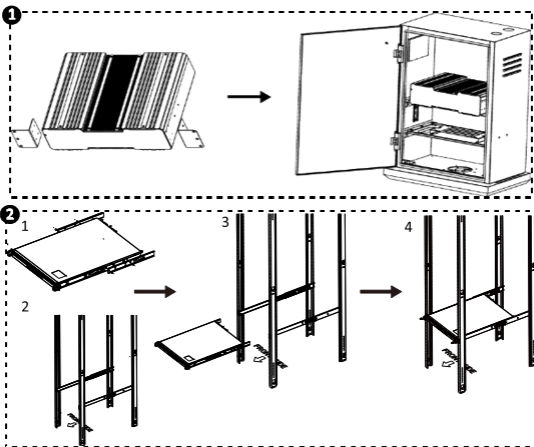

Активация и регистрация (для сервера данных о движении)



© Hangzhou Hikvision Digital Technology Co., Ltd, 2020. Усі права застережено.

Ця Інструкція є власністю компанії Hangzhou Hikvision Digital Technology Co., Ltd. або її афілійованих осіб (далі – «Hikvision»), і її не можна відтворювати, змінювати, перекладати або розповсюджувати, частково або повністю, будь-якими засобами, без попереднього письмового дозволу компанії Hikvision. Якщо інше прямо не вказано в цьому документі, компанія Hikvision не дає жодних гарантій, зобов'язань чи заяв, явних чи неявних, стосовно Інструкції або будь-якої інформації, яка в ній міститься.

Про цю Інструкцію

Ця Інструкція містить вказівки з використання Виробу та керування ним. Фотографії, схеми, ілюстрації та інші матеріали наведені виключно для опису й пояснення. Інформація, наведена в Інструкції, може бути змінена без попереднього повідомлення у зв'язку з оновленням прошивки або з інших причин. Використовуйте останню редакцію Інструкції. Її можна знайти на веб-сайті компанії Hikvision (<https://www.hikvision.com/>).

Використовуйте Інструкцію під наглядом фахівців, які навчені обслуговувати Виріб.

Заява про торгові марки

- **HIKVISION** та інші торгові марки компанії Hikvision і логотипи є власністю компанії Hikvision у різних юрисдикціях. Інші торгові марки та логотипи, наведені нижче, є власністю їх відповідних власників.
- Інші товарні знаки та логотипи, що згадуються в Інструкції, є власністю відповідних власників.

Заява про відмову від відповідальності

У МАКСИМАЛЬНИХ МЕЖАХ, ДОЗВОЛЕНИХ ЗАСТОСОВУВАННЯМ ЗАКОНОМ, ЦЯ ІНСТРУКЦІЯ ТА ОПИСАНИЙ ВИРІБ, РАЗОМ ІЗ ЙОГО АПАРАТНИМ, ПРОГРАМНИМ ТА МІКРОПРОГРАМНИМ ЗАБЕЗПЕЧЕННЯМ, НАДАЮТЬСЯ «ЯК Є» ТА «ЗІ ВСІМА НЕДОЛІКАМИ ТА ПОМИЛКАМИ». HIKVISION НЕ НАДАЄ ЖОДНИХ ГАРАНТІЙ, ЯВНИХ АБО ОЧІКУВАНИХ, ВКЛЮЧАЮЧИ, ЗОКРЕМА, ГАРАНТІЇ КОМЕРЦІЙНІ ПРИДАТНОСТІ, ЗАДОВІЛЬНОЇ ЯКОСТІ АБО ПРИДАТНОСТІ ДЛЯ КОНКРЕТНОЇ МЕТИ. ВИКОРИСТАННЯ ВИРОБУ ВІДБУВАЄТЬСЯ НА ВАШ

ВЛАСНИЙ РИЗИК. КОМПАНІЯ NIKVISION У ЖОДНОМУ РАЗІ НЕ НЕСЕ ВІДПОВІДАЛЬНОСТІ ПЕРЕД ВАМИ ЗА БУДЬ-ЯКІ ОСОБЛИВІ, ВТОРИННІ, ВИПАДКОВІ АБО НЕПРЯМІ ЗБИТКИ, ВКЛЮЧАЮЧИ, КРІМ ІНШОГО, ЗБИТКИ ЧЕРЕЗ УПУЩЕНУ ВИГОДУ, ПЕРЕРИВАННЯ ДІЛОВОЇ АКТИВНОСТІ АБО ВТРАТУ ДАНИХ, ПСУВАННЯ СИСТЕМ АБО ВТРАТУ ДОКУМЕНТАЦІЇ, БУДЬ ТО ВНАСЛІДОК ПОРУШЕННЯ КОНТРАКТУ, ЦИВІЛЬНОГО ПРАВОПОРУШЕННЯ (ВКЛЮЧАЮЧИ НЕДБАЛІСТЬ), ВІДПОВІДАЛЬНОСТІ ЗА ВИРІБ, АБО ІНШИМ ЧИНОМ, У ЗВ'ЯЗКУ З ВИКОРИСТАННЯМ ВИРОБУ, НАВІТЬ ЯКЩО КОМПАНІЯ NIKVISION ПОВІДОМЛЯЛА ПРО МОЖЛИВІСТЬ ТАКИХ ЗБИТКІВ АБО ВТРАТ.

ВИ УСВІДОМЛЮЄТЕ, ЩО ПРИРОДА ІНТЕРНЕТУ НЕСЕ ПРИТАМАННІ РИЗИКИ ДЛЯ БЕЗПЕКИ, І КОМПАНІЯ NIKVISION НЕ БЕРЕ НА СЕБЕ НІЯКОЇ ВІДПОВІДАЛЬНОСТІ ЗА НЕНОРМАЛЬНУ РОБОТУ, ВТРАТУ КОНФІДЕНЦІЙНОСТІ АБО ІНШІ ЗБИТКИ В РЕЗУЛЬТАТІ КІБЕР-АТАК, ХАКЕРСЬКИХ АТАК, ЗАРАЖЕНЬ ВІРУСАМИ АБО ІНШИХ РИЗИКІВ ДЛЯ БЕЗПЕКИ В ІНТЕРНЕТІ, ОДНАК, КОМПАНІЯ NIKVISION В РАЗІ НЕОБХІДНОСТІ НАДАСТЬ СВОЄЧАСНУ ТЕХНІЧНУ ПІДТРИМКУ.

ВИ ПОГОДЖУЄТЕСЬ ВИКОРИСТОВУВАТИ ЦЕЙ ВИРІБ У ВІДПОВІДНОСТІ ДО ВСІХ ЗАСТОСОВУВАНИХ ЗАКОНІВ, І ВИ НЕСЕТЕ ОДНООСІБНУ ВІДПОВІДАЛЬНІСТЬ ЗА ЗАБЕЗПЕЧЕННЯ ВИКОРИСТАННЯ ВИРОБУ ВІДПОВІДНО ДО ЗАСТОСОВУВАНОГО ЗАКОНУ. ЗОКРЕМА, ВИ НЕСЕТЕ ВІДПОВІДАЛЬНІСТЬ ЗА ВИКОРИСТАННЯ ЦЬОГО ВИРОБУ В СПОСІБ, ЯКИЙ НЕ ПОРУШУЄ ПРАВА ТРЕТІХ СТОРІН, ВКЛЮЧАЮЧИ, ЗОКРЕМА, ПРАВА РОЗГОЛОШЕННЯ, ПРАВА ІНТЕЛЕКТУАЛЬНОЇ ВЛАСНОСТІ, ПРАВА НА ЗАХИСТ ДАНИХ ТА ІНШІ ПРАВА ЩОДО КОНФІДЕНЦІЙНОСТІ. ВИ НЕ ПОВИННІ ВИКОРИСТОВУВАТИ ЦЕЙ ВИРІБ ДЛЯ БУДЬ-ЯКОГО ЗАБОРОНЕНОГО КІНЦЕВОГО ПРИЗНАЧЕННЯ, ВКЛЮЧАЮЧИ РОЗРОБКУ АБО ВИРОБНИЦТВО ЗБРОЇ МАСОВОГО ЗНИЩЕННЯ, РОЗРОБКУ АБО ВИРОБНИЦТВО ХІМІЧНОЇ ЧИ БІОЛОГІЧНОЇ ЗБРОЇ, БУДЬ-ЯКІ ДІЇ В КОНТЕКСТІ, ПОВ'ЯЗАНОМУ З ЯДЕРНОЮ ВИБУХОВОЮ РЕЧОВИНОЮ АБО НЕБЕЗПЕЧНИМ ЯДЕРНИМ ПАЛИВНИМ ЦИКЛОМ, АБО НА ПІДТРИМКУ ПОРУШЕНЬ ПРАВ ЛЮДИНИ.

У РАЗІ БУДЬ-ЯКИХ СУПЕРЕЧНОСТЕЙ МІЖ ЦІЄЮ ІНСТРУКЦІЄЮ ТА ЗАСТОСОВУВАНИМ ЗАКОНОМ ОСТАННІЙ МАЄ ПЕРЕВАЖНУ СИЛУ.























Інструкції з техніки безпеки

- Використання цього виробу має суворо відповідати місцевим законам і нормам. Вимикайте пристрій у місцях, де забороняється його використання.
- Використання виробу має суворо відповідати місцевим нормам електробезпеки.
- Використовуйте адаптер живлення від сертифікованого виробника. Докладні вимоги до електроживлення дивіться в специфікації виробу.
- Рекомендується забезпечити незалежний адаптер живлення для кожного пристрою, оскільки перевантаження адаптера може спричинити перегрівання або займання.
- Переконайтеся, що живлення від'єднано, перш ніж підключати, встановлювати чи розбирати пристрій дозволеним способом відповідно до опису в інструкції.
- Щоб уникнути ураження електричним струмом, НЕ торкайтеся безпосередньо оголених контактів і компонентів після ввімкнення живлення пристрою.
- НЕ використовуйте пошкоджені пристрої живлення (наприклад, шнур, адаптер живлення тощо), щоб уникнути ураження електричним струмом, займання та вибуху.
- НЕ від'єднуйте живлення, щоб вимкнути пристрій. Щоб не втратити дані, вимикайте пристрій звичайним чином, а потім від'єднуйте шнур живлення.
- НЕ захарашуйте пристрої живлення, щоб було зручно під'єднувати та від'єднувати шнур живлення.
- Обов'язково від'єднуйте живлення, коли адаптер живлення не працює.
- Переконайтеся, що пристрій надійно заземлено.
- Щоб уникнути накопичення тепла, для належного робочого середовища потрібна хороша вентиляція.
- Зберігайте пристрій у сухому, добре провітрюваному приміщенні, подалі від корозійних газів, прямих сонячних променів і джерел тепла.

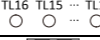
- Під час використання пристрою уникайте вогню, води та вибухонебезпечного середовища.
- Установлюйте пристрій таким чином, щоб уникнути ударів блискавки. За необхідності установіть блискавковідвід.
- Тримайте пристрій подалі від магнітних завад.
- Не встановлюйте пристрій на поверхнях або в місцях, де є вібрація. Це може призвести до пошкодження пристрою.
- НЕ торкайтеся компонента тепловіддачі, щоб уникнути опіків.
- НЕ встановлюйте пристрій у надзвичайно спекотному, холодному або вологому середовищі. Інформацію про температуру та вологість дивіться в специфікації пристрою.
- Якщо з пристрою йде дим, запах або шум, негайно вимкніть живлення, від'єднайте шнур живлення та зверніться в сервісний центр.
- Якщо пристрій не працює належним чином, зверніться в магазин, у якому ви його придбали, або в найближчий сервісний центр. НЕ розбирайте та не модифікуйте пристрій недозволеним способом (компанія не несе відповідальності за проблеми, спричинені несанкціонованою модифікацією чи технічним обслуговуванням).
- Після розпакування пристрою зберігайте всю упаковку для подальшого використання. У випадку якоїсь несправності ви маєте повернути пристрій на завод в оригінальній упаковці. Транспортування без оригінальної упаковки може призвести до пошкодження пристрою, і компанія не нестиме жодної відповідальності.
- Уживайте заходів для захисту особистої інформації та даних, оскільки під час підключення пристрою до Інтернету можуть виникати проблеми з безпекою мережі. Якщо виникнуть проблеми з безпекою мережі, звертайтеся до нас.
- Майте на увазі, що ви несете відповідальність за налаштування всіх паролів та інших параметрів безпеки пристрою. Зберігайте ім'я користувача та пароль у надійному місці.
- НЕ торкайтесь об'єктива безпосередньо пальцями, оскільки кислотний піт пальців роз'їдає поверхнєве покриття об'єктива.

- НЕ спрямовуйте об'єктів на потужне джерело світла, таке як сонце або лампи розжарювання. Сильне світло може спричинити незворотне пошкодження пристрою.
- НЕ від'єднуйте живлення під час форматування, вивантаження та завантаження. Це може спричинити пошкодження файлів.

Огляд панелі

Роз'єм	Опис	Роз'єм	Опис
 WIFI	Роз'єм антени Wi-Fi		OPT
 M-ANT	Роз'єм антени 4G	 12V OFF  ON	Вхід шнура живлення
 GNSS	Роз'єм антени GPS		
 RST	Скинути		Земля
 RST			Мережевий роз'єм
 RESET			
 VGA	Роз'єм VGA		Індикатор каналу
 D1+ D1- D2+ D2- RS-485	Роз'єм RS-485	 LAN A LAN B	
 An Bn An Bn GND		 TL16 TL15 ... TL1	
 AINOUT AUDIO	Роз'єм аудіо	 USB	Роз'єм USB
 IN1 G IN2 G ALARM IN	Тривожний вхід		
 RS232 G TO R0 G T1 R1	Роз'єм RS-232		

	Тривожний вихід		
 RDY	Індикатор готовності	 STATUS	Індикатор статусу
 SATA	Індикатор SATA		Індикатор і кнопка UID
 PWR	Індикатор/ кнопка живлення	 ALM	Індикатор сигналу тривоги
 POWER		 ALARM	
 PWR		 ST	Індикатор живлення системи
	Роз'єм входу резервного живлення 1+1		Вихід живлення
	Роз'єм виявлення каналу входу змінного струму		Перемикач швидкості передавання даних

- Зовнішній вигляд і розташування роз'ємів можуть відрізнятися на різних моделях. Дивіться на реальні пристрої.
- Типи й кількість підтримуваних роз'ємів можуть відрізнятися на різних моделях. Дивіться на реальні пристрої.
- Забороняється використовувати роз'єм USB для заряджання інших пристроїв або підключення до інших навантажень.
- n у роз'ємі RS-485 = 1, 2, 3...

Установлення

Вигляд і способи встановлення пристрою можуть відрізнятися залежно від моделі. У цьому розділі показано два варіанти вигляду пристрою як

приклади встановлення пристрою. Докладніше дивіться на реальних пристроях.

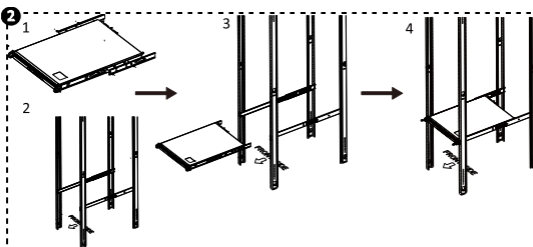
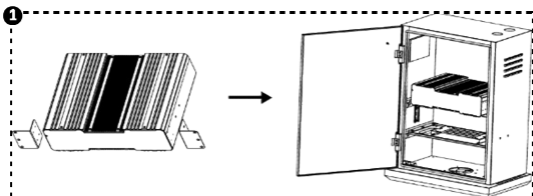

Активация та вхід (для сервера дорожнього руху)



